

OCTOBRE 2025

CATALOGUE

DE PRODUITS ET DE PIÈCES



LE SAVOIR-
FAIRE
INTÉGRÉ

SYSTÈMES D'INSTALLATION GEBERIT

Distincts... Durables... Sans compromis

Les systèmes d'installation Geberit gardent l'inesthétique à l'abri des regards.

L'APPARENCE

Dissimulée en toute sécurité derrière le mur, la technologie d'encastrement de Geberit offre une beauté unique, du plancher au plafond.

DES ÉCONOMIES D'EAU

La technologie à double chasse de Geberit offre un volume de chasse utile de 4 LPC (1,1 GPC), dépassant la norme des toilettes à haute efficacité de 4,8 LPC (1,28 GPC).

UN FAIBLE ENCOMBREMENT

L'installation du réservoir de toilette inesthétique dans le mur, comme il se doit, vous offre davantage d'espace. La salle de bains au complet est plus sécuritaire et plus accessible.

FACILE À NETTOYER

Comme la toilette n'est pas au sol, le nettoyage de l'espace au complet est simplifié.

LA FLEXIBILITÉ

Le support à hauteur réglable vous permet de positionner la toilette à une hauteur de 38,1 à 48,3 cm (15 à 19 po) du sol pour satisfaire aux critères de l'ADA ou aux préférences personnelles.

LA RÉSISTANCE ET LA STABILITÉ

Le système d'installation de Geberit peut supporter jusqu'à 400 kg (880 lb), dépassant les exigences de résistance de la norme ASME A112.6.2.

UN ENTRETIEN ACCESSIBLE

Le système d'installation de Geberit permet d'accéder facilement à tous les composants internes, y compris les vannes de remplissage et de chasse, au moyen des panneaux d'actionneur de chasse d'eau décoratifs. Aucun outil n'est nécessaire pour de simples remplacements.



Système Geberit 2x6 encastré avec plaque de chasse Sigma70 et toilette Duravit

Table des matières

Geberit North America fait partie du Groupe Geberit, un chef de file sur le marché européen et un fournisseur mondial de technologie sanitaire. Situé à Des Plaines, dans l'Illinois, Geberit North America offre des systèmes de réservoir et support encastrables pour les toilettes et les appareils sanitaires muraux et au sol. Les systèmes Geberit améliorent l'aspect de n'importe quelle salle de bains en dissimulant l'inesthétique réservoir de toilette. Le remplacement d'un réservoir standard par le système Geberit crée plus d'espace utile, améliore l'hygiène et facilite l'accès. La vanne unique à double chasse permet d'économiser l'eau et ne nécessite pratiquement pas d'entretien. Geberit offre également l'élimination commandée par câble des eaux usées et des trop-pleins de baignoire dans une variété de finitions. Les pièces mécaniques essentielles ne sont pas en contact avec l'eau, ce qui garantit un fonctionnement sans problème pendant des années.

Pour plus d'informations, communiquez avec votre représentant commercial Geberit au **800 566-2100** ou visitez le site geberitnorthamerica.com

Systèmes d'installation Geberit

Pour commencer	4-5
----------------	-----

Supports et actionneurs

Systèmes d'installation SIGMA	6-11
Systèmes d'installation OMEGA	12-13
Systèmes d'installation d'urinoirs	14-15
Systèmes d'installation de bidets	16
Systèmes d'installation de lavabos	17
Accessoires nécessaires et en option	18-20

Systèmes de vidange et de siphon d'eau de baignoire Geberit

Finitions, robinetterie brute et sélection de la bonne taille	22-25
Systèmes TurnControl BWO	26-27
Systèmes PushControl BWO et siphons de lavabo	28

Pièces de rechange Geberit

Systèmes d'installation, système de chasse d'eau, actionneurs et plaques de recouvrement

Systèmes d'installation Geberit, supports Duofix	30-37
Système de chasse d'eau Geberit, réservoir encastré Sigma	38-39
Plaques d'actionneurs de chasse Sigma, Samba, Twist, Mambo, Rumba et Tango	40-50
Actionneurs de boutons-poussoirs télécommandés et accessoires	51-58
Plaques de recouvrement	59-60
Plaques d'actionneurs de chasse d'eau Omega	61
Divers actionneurs existants	62-64
Plaques d'actionneurs de chasse d'eau d'urinoir	65-66

Systèmes de chasse d'eau

Vannes de remplissage et vannes de chasse d'eau	67
---	----

Systèmes de vidange et de siphon d'eau de baignoire

Pièces de rechange, trousse, poignées TurnControl et ensembles de piston	68-69
--	-------

Garantie limitée

70



La possession de ce catalogue ne constitue pas une offre de vente de produits Geberit.

Veuillez vous référer au site geberitnorthamerica.com pour l'intégralité de nos conditions générales.



L'installation d'un système Geberit encastré est simple comme bonjour!

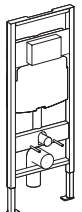
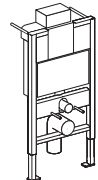
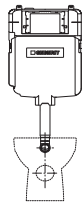

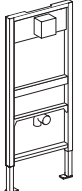
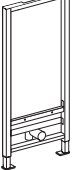
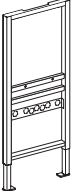
1. Choisissez le bon cadre de support pour votre construction.

Toilettes		Systèmes pour toilettes au plancher à sortie arrière		Urinoirs	Bidets	Lavabos
Duofix avec réservoir encastré Sigma	Duofix avec réservoir encastré Omega					
						
Encastré	Pré-mural	Encastré	Encastré	Encastré	Encastré	Encastré
Fixation murale Actionnement par le devant	Fixation murale Actionnement par le devant ou sur le dessus	Au plancher Actionnement par le devant	Au plancher Actionnement par le devant	Au plancher Actionnement par le devant	Fixation murale	Fixation murale
2x4 et 2x6	2x6	2x4	2x6	2x4 et 2x6	2x4 et 2x6	2x4 et 2x6

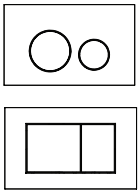
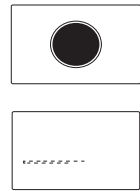
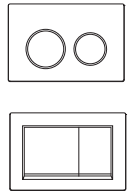
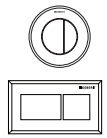
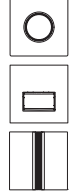
2. Choisissez une plaque d'actionnement de chasse ou un bouton de chasse télécommandé élégant assorti au décor de votre salle de bains.

Sigma	Sigma sans contact	Omega	Télécommandé	Urinoir
				
Convient au réservoir encastré Sigma	Convient au réservoir encastré Sigma	Convient au réservoir encastré Omega	Pneumatique, électrique ou sans contact	Manuel ou sans contact
Circulaire ou carrée	Circulaire ou carrée	Circulaire ou carrée	Circulaire ou rectangulaire	Circulaire ou carrée

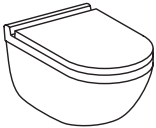
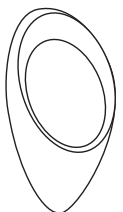
3. Choisissez un appareil sanitaire compatible* de l'un des principaux fabricants de céramique.

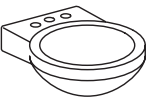
			
Cuvettes de toilettes Cuvettes de toilettes avec sièges pour bidets Toilettes avec bidet (ou toilettes avec douche)	Urinoirs	Bidets	Lave-mains

* Contactez le fabricant de la porcelaine vitrifiée pour la gamme complète des produits. Visitez notre site Web pour la liste des fabricants recommandés.

SYSTÈMES D'INSTALLATION SIGMA

Support Duofix pour toilettes suspendues au mur avec réservoir encastré Sigma



SYSTÈMES D'INSTALLATION SIGMA

Support Duofix avec réservoir encastré Sigma Suspendu au mur

Installation 2x6

N° de modèle	Description
111.335.00.7	Réservoir encastré Sigma, 6/3 LPC (1,6/0,8 GPC)
111.902.00.7	Réservoir encastré Sigma, 4,8/3 LPC (1,28/0,8 GPC)

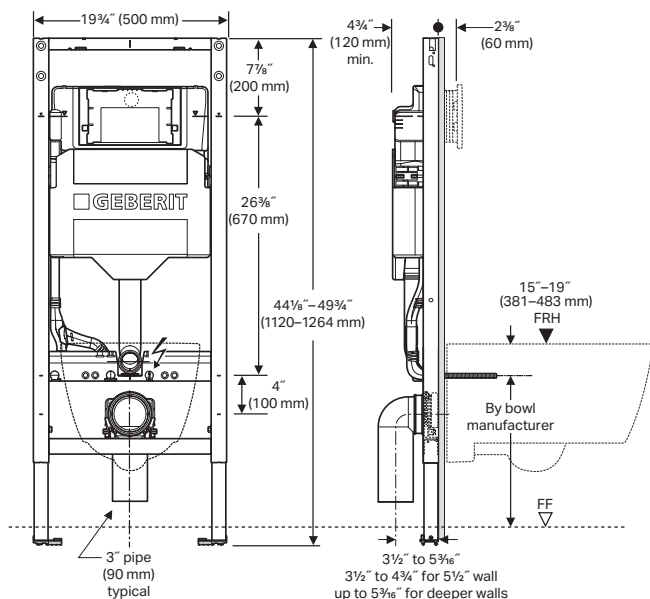

Installation 2x4

N° de modèle	Description
111.798.00.2	Réservoir encastré Sigma, 6/3 LPC (1,6/0,8 GPC)
111.597.00.2	Réservoir encastré Sigma, 4,8/3 LPC (1,28/0,8 GPC)

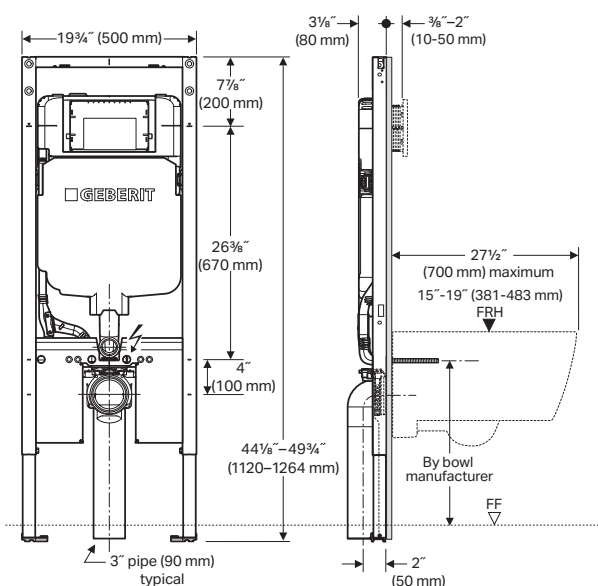

REMARQUES :

- Réservoir encastré livré avec fonction de double chasse prête à l'emploi
- Support Geberit Duofix pour toilettes à siphon suspendues au mur à deux trous seulement
- Visitez le site geberitnorthamerica.com pour obtenir la liste la plus récente d'appareils sanitaires compatibles homologués par le code, y compris les combinaisons ayant la certification WaterSense®

Réservoir encastré pour toilettes à sortie arrière Au plancher

Installation 2x6

N° de modèle	Description
109.304.00.5	Réservoir encastré Sigma, 6/3 LPC (1,6/0,8 GPC)
109.307.00.5	Réservoir encastré Sigma, 4,8/3 LPC (1,28/0,8 GPC)

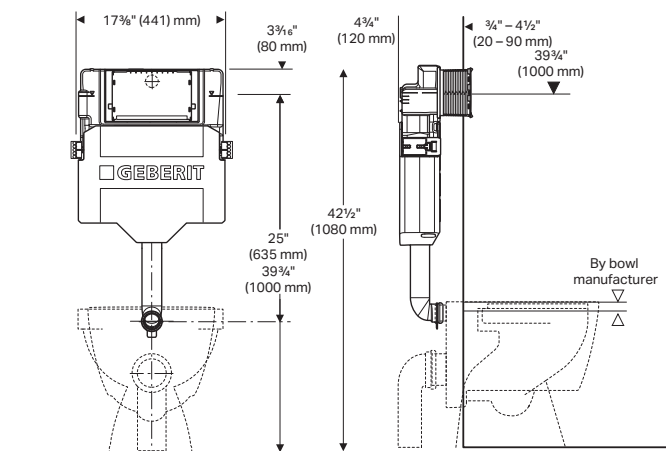

Installation 2x4

N° de modèle	Description
109.781.00.1	Réservoir encastré Sigma, 4,8/3 LPC (1,28/0,8 GPC)

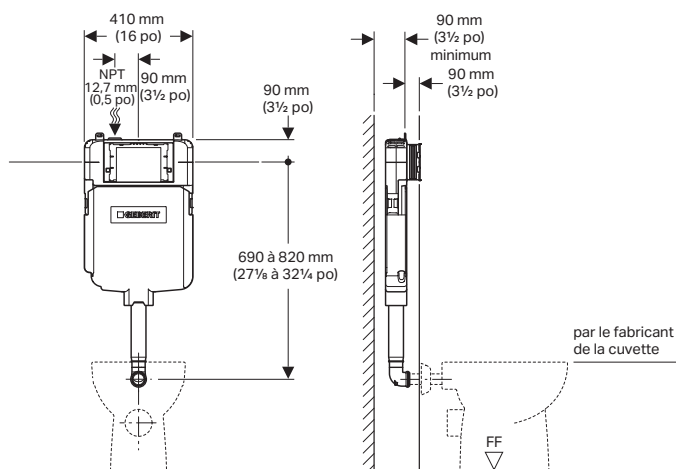

SYSTÈMES D'INSTALLATION SIGMA

Actionneurs de **double chasse** pour les réservoirs encastrés Sigma

Actionneurs de double chasse

Sigma01

Installations 2x6 et 2x4



Matériau	Finition/couleur du cadre	N° de modèle
Plastique	Blanc alpin	115.770.11.5
	Chrome mat	115.770.JQ.5
	Laiton galvanisé	115.770.DT.5
	Noir de jais	115.770.DW.5

Sigma20

Installations 2x6 et 2x4

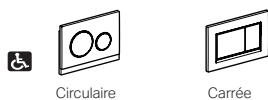

Matériau	Finition/couleur du cadre	N° de modèle	N° de modèle
Inoxydable	Nickel brossé-Nickel poli -Nickel brossé*	115.882.ID.1	-
	Acier inoxydable brossé	115.882.SN.1	-
	Acier inoxydable poli-Acier inoxydable brossé*		
	Nickel brossé-Nickel poli -Nickel brossé* Résistant au vandalisme	115.889.ID.1	-
	Acier inoxydable brossé	115.889.SN.1	-
	Acier inoxydable brossé		
Plastique	Blanc mat enduit-Blanc	115.882.01.1	115.883.01.1
	Blanc-Blanc mat	115.882.11.1	115.883.11.1
	Noir mat enduit-Noir	115.882.16.1	115.883.16.1
	Noir-Noir mat	115.882.DW.1	115.883.DW.1
	Chrome mat	115.882.JQ.1	115.883.JQ.1
	Chrome poli-Chrome mat*		
	Blanc mat	115.882.JT.1	115.883.JT.1
	Chrome poli-Blanc mat*		
	Chrome poli	115.882.KH.1	115.883.KH.1
	Blanc-Chrome poli-Blanc*	115.882.KJ.1	115.883.KJ.1
	Blanc-Or poli-Blanc*	115.882.KK.1	115.883.KK.1

*Les finitions suivent le modèle suivant : Plaque-Anneau-Bouton

Remarque : Pour les boutons circulaires, l'accent est une bague de garniture; pour les boutons carrés, l'accent est sur le bord du bouton.

Sigma40

Installations 2x6 et 2x4



Matériau	Finition/couleur du cadre	N° de modèle	N° de modèle
Inoxydable	Inoxydable brossé	115.629.FW.1	115.628.FW.1
	Noir mat	115.629.14.1	115.628.14.1
	Blanc mat	115.629.JT.1	115.628.JT.1
	Or rouge brossé	115.629.QB.1	115.628.QB.1
	Chrome noir brossé	115.629.QD.1	115.628.QD.1
	Laiton brossé	115.629.QF.1	115.628.QF.1
Verre	Verre blanc	115.629.SI.1	115.628.SI.1
	Verre noir	115.629.SJ.1	115.628.SJ.1
	Verre d'obsidienne	115.629.JK.1	115.628.JK.1
	Verre sablé gris	115.629.JL.1	115.628.JL.1

Sigma50

Installations 2x6 et 2x4

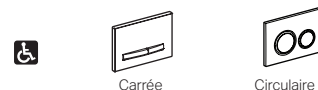

Bouton	Finition/couleur du cadre	N° de modèle	N° de modèle
Or rouge PVD	Personnalisable	115.670.00.2	115.650.00.1
	Blanc	115.670.11.2	-
	Verre blanc	-	115.650.SI.1
	Noir	115.670.DW.2	-
	Verre noir	-	115.650.SJ.1
	Ardoise Mustang	115.670.JM.2	115.650.JM.1
	Aspect béton	115.670.JV.2	115.650.JV.1
	Noyer noir	115.670.JX.2	115.650.JX.1
	Or rouge brossé	115.670.QB.2	-
	Personnalisable	115.671.00.2	115.651.00.1
Chrome noir PVD	Blanc	115.671.11.2	-
	Verre blanc	-	115.651.SI.1
	Noir	115.671.DW.2	-
	Verre noir	-	115.651.SJ.1
	Ardoise Mustang	115.671.JM.2	115.651.JM.1
	Aspect béton	115.671.JV.2	115.651.JV.1
	Noyer noir	115.671.JX.2	115.651.JX.1
	Chrome noir brossé	115.671.QD.2	-
	Personnalisable	115.672.00.2	115.652.00.1
	Blanc	115.672.11.2	-
Laiton PVD	Verre blanc	-	115.652.SI.1
	Noir	115.672.DW.2	-
	Verre noir	-	115.652.SJ.1
	Ardoise Mustang	115.672.JM.2	115.652.JM.1
	Aspect béton	115.672.JV.2	115.652.JV.1
	Noyer noir	115.672.JX.2	115.652.JX.1
	Laiton brossé	115.672.QF.2	-
	Aspect béton	115.788.JV.2	115.884.JV.1
	Noyer noir	115.788.JX.2	115.884.JX.1
	Personnalisable	115.788.00.2	115.884.00.1
Chrome poli	Blanc	115.788.11.2	-
	Verre blanc	-	115.884.SI.1
	Chrome brillant	115.788.21.2	-
	Noir	115.788.DW.2	-
	Verre noir	-	115.884.SJ.1
	Chrome brossé	115.788.GH.2	-
	Ardoise Mustang	115.788.JM.2	115.884.JM.1
	Verre d'obsidienne	115.788.JK.2	115.884.JK.1
	Verre sablé gris	115.788.JL.2	115.884.JL.1
	Verre fumé	115.788.SD.2	-

Sigma70

Installations 2x6 et 2x4



Matériau	Finition/couleur du cadre	N° de modèle
Inoxydable	Acier inoxydable brossé	115.622.FW.1
	Noir mat	115.622.14.1
	Blanc mat	115.622.JT.1
	Or rouge brossé	115.622.QB.1
	Chrome noir brossé	115.622.QD.1
	Laiton brossé	115.622.QF.1
Verre	Verre d'obsidienne	115.622.JK.1
	Verre sablé gris	115.622.JL.1
	Verre blanc	115.622.SI.1
	Verre noir	115.622.SJ.1

Cadre de finition en option pour Sigma70

Finition/couleur du cadre	N° de modèle
Chrome poli	115.623.21.1
Chrome noir poli	115.623.QC.1





SYSTÈMES D'INSTALLATION SIGMA

Actionnement de chasse à distance pour les réservoirs encastrés Sigma

Boutons de double chasse





Pour les installations dissimulées

Installation 2x6

Matériau	Finition/couleur du cadre					
		Type 01, circulaire	Type 01, circulaire	Type 10, circulaire	Rectangulaire	Rectangulaire
		N° de modèle	N° de modèle	N° de modèle	N° de modèle	N° de modèle
Plastique	Blanc alpin	116.042.11.1	116.044.11.1	-	-	-
	Blanc, accent chromé poli	-	-	116.055.KJ.1	-	-
	Chrome poli	116.042.21.1	-	-	-	116.052.21.1
	Chrome mat, accent chromé poli	-	-	116.055.KH.1	-	-
	Noir lustré, accent noir mat	-	-	116.055.DW.1	-	-
	Noir mat, accent noir lustré	-	-	116.055.16.1	-	-
Zinc	Chrome brossé	-	-	-	116.051.GH.1	-

Pour les installations dissimulées

Installation 2x4

Matériau	Finition/couleur du cadre					
		Type 01, circulaire	Type 01, circulaire	Type 10, circulaire	Rectangulaire	Rectangulaire
		N° de modèle	N° de modèle	N° de modèle	N° de modèle	N° de modèle
Plastique	Blanc alpin	116.043.11.1	116.045.11.1	-	-	-
	Blanc, accent chromé poli	-	-	116.056.KJ.1	-	-
	Chrome poli	116.043.21.1	-	-	-	116.054.21.1
	Chrome mat, accent chromé poli	-	-	116.056.KH.1	-	-
	Noir lustré, accent noir mat	-	-	116.056.DW.1	-	-
	Noir mat, accent noir lustré	-	-	116.056.16.1	-	-
Zinc	Chrome brossé	-	-	-	116.053.GH.1	-

Pour les installations de meubles

Installation 2x6

Matériau	Finition/couleur du cadre	
		Type 10, circulaire
		N° de modèle
Plastique	Blanc alpin	-
	Blanc, accent chromé poli	116.057.KJ.1
	Chrome poli	-
	Chrome mat, accent chromé poli	116.057.KH.1
	Noir lustré, accent noir mat	116.057.DW.1
	Noir mat, accent noir lustré	116.057.16.1

Plaques de recouvrement pour une utilisation avec les boutons de chasse

Profil standard

Installations 2x6 et 2x4



Matériau	Finition/couleur du cadre	N° de modèle
Verre	Blanc	115.766.SI.1
	Acier inoxydable brossé, résistant au vandalisme	115.764.FW.1
	Personnalisable	115.766.00.1
Inoxydable	Blanc alpin	115.768.11.1
	Chrome poli	115.768.21.1
Plastique	Chrome poli	115.768.21.1
	Chrome mat	115.768.46.1

Surface plane

Installations 2x6 et 2x4



Matériau	Finition/couleur du cadre	N° de modèle
Plastique	Mécanisme personnalisable*	115.696.00.1
	Blanc, accent blanc mat**	CR115-6111
Inoxydable	Noir mat enduit, accent noir**	CR115-6161
	Acier inoxydable brossé**	CR115-6FW1
Plastique	Mécanisme personnalisable avec cadre*	115.697.00.1

*Pour les murs carrelés, en pierre ou d'autres surfaces dures seulement

**Lors de la commande d'une plaque en acier inoxydable, doit être combinée avec 115.696.00.1

Accessoires de bouton de chasse

Rallonge de flexible pour bouton de chasse situé à plus de 1,8 m (6 pi) du réservoir



Flexible pneumatique double pour double chasse, 200 cm (78,74 po) 240.575.00.1

SYSTÈMES D'INSTALLATION SIGMA

Actionneurs de **chasse simple** pour les réservoirs encastrés Sigma

Actionneurs de chasse simple

Sigma10

Installations 2x6 et 2x4



Sigma10 circulaire



Sigma10 carrée

Matériau	Finition/couleur du cadre	N° de modèle	N° de modèle
	Blanc mat, accent chromé poli	115.758.JT.5	-
	Blanc mat enduit, accent blanc	115.758.01.5	-
	Noir mat enduit, accent noir	115.758.16.5	-
Inoxydable	Acier inoxydable brossé, Accent en acier inoxydable poli	115.758.SN.5	-
	Acier inoxydable brossé, Accent en acier inoxydable poli Résistant au vandalisme	115.787.SN.5	-
Plastique	Chrome poli, accent chromé mat	115.758.KH.5	-
	Blanc, accent chromé poli	115.758.KJ.5	-
	Blanc, accent doré poli	115.758.KK.5	-
Zinc	Chrome mat, accent chromé poli	115.758.JQ.5	-
	Noir mat-Chrome poli-Noir mat*	-	115.893.14.1
	Blanc mat-Chrome poli-Blanc mat*	-	115.893.JT.1
	Or poli	-	115.893.45.1
	Blanc-Chrome poli-Blanc*	-	115.893.KJ.1
	Chrome brossé-Chrome poli- Chrome brossé*	-	115.893.KX.1
	Chrome poli-Chrome brossé-Chrome poli*	-	115.893.KY.1

*Les finitions suivent le modèle suivant : Plaque-Anneau-Bouton

Remarque : Ces actionneurs de chasse simple ne sont pas destinés à être vendus en Californie avec des unités de 6 LPC (1,6 GPC)

SYSTÈMES D'INSTALLATION SIGMA

Actionneurs et boutons **sans contact** pour les réservoirs encastrés Sigma

Actionneurs sans contact

Sigma10

Installation 2x6



Circulaire



Circulaire

Matériau	Alimentation	Finition/couleur du cadre	N° de modèle	N° de modèle	
Inoxydable	CA	Acier inoxydable brossé, accent en acier inoxydable poli, résistant au vandalisme avec commande d'interruption manuelle	115.890.SN.6	-	
	CA	Noir mat enduit, accent noir, résistant au vandalisme avec commande d'interruption manuelle	115.890.16.6	-	
	CA	Noir, accent noir mat, résistant au vandalisme avec commande d'interruption manuelle	115.890.DW.6	-	
	CC	Acier inoxydable brossé, accent en acier inoxydable poli, résistant au vandalisme avec commande d'interruption manuelle	115.891.SN.6	-	
	CC	Noir mat enduit, accent noir, résistant au vandalisme avec commande d'interruption manuelle	115.891.16.6	-	
	CC	Noir, accent noir mat, résistant au vandalisme avec commande d'interruption manuelle	115.891.DW.6	-	
	CA	Acier inoxydable brossé, accent en acier inoxydable poli	-	115.907.SN.6	
	CC	Acier inoxydable brossé, accent en acier inoxydable poli	-	115.908.SN.6	
	CA	Chrome poli, accent chromé mat	-	115.907.KH.6	
	CC	Chrome poli, accent chromé mat	-	115.908.KH.6	
	CA	Blanc, accent chromé poli	-	115.907.KJ.6	
	CC	Blanc, accent chromé poli	-	115.908.KJ.6	
Plastique	CA	Noir mat enduit, accent noir	-	115.908.16.6	
	CC	Noir mat enduit, accent noir	-	115.907.16.6	
	CA	Noir, accent noir mat	-	115.907.DW.6	
	CC	Noir, accent noir mat	-	115.908.DW.6	
	CA	Chrome mat enduit, accent chromé poli	-	115.907.JQ.6	
	CC	Chrome mat enduit, accent chromé poli	-	115.908.JQ.6	
	CA	Blanc, accent doré poli	-	115.907.KK.6	
	CC	Blanc, accent doré poli	-	115.908.KK.6	
	Installation 2x4				
	Inoxydable	CA	Acier inoxydable brossé, accent en acier inoxydable poli, résistant au vandalisme avec commande d'interruption manuelle	115.856.SN.6	-
		CA	Noir mat enduit, accent noir, résistant au vandalisme avec commande d'interruption manuelle	115.856.16.6	-
		CA	Noir, accent noir mat, résistant au vandalisme avec commande d'interruption manuelle	115.856.DW.6	-

Sigma80

Installation 2x6



Carrée

Matériau	Alimentation	Finition/couleur du cadre	N° de modèle
Verre	CA	Noir	116.090.SG.6
	CA	Miroir	116.090.SM.6
Installation 2x4			
Verre	CA	Noir	116.092.SG.6
	CA	Miroir	116.092.SM.6

Unités de chasse d'eau sanitaire

Installation 2x6



	Alimentation	N° de modèle
	CA Alimentation sur secteur de 12 V	116.109.00.6
	CC Batterie de 3 V	116.110.00.6

REMARQUE : Les nouvelles versions d'alimentation sur secteur en CA (12 V) doivent être utilisées avec un nouveau modèle de transformateur accessoire (12 V). Elles ne fonctionneront pas avec un ancien modèle de transformateur (3 à 4,1 V).
Le Sigma80 n'est pas recommandé pour les sièges de bidets.

Actionnement de chasse à distance sans contact

Bouton et dispositif de levage de type 10

Installation 2x6



Type 10 Circulaire

Matériau	Finition/couleur du cadre	N° de modèle
Inoxydable	Inoxydable brossé, CA*	115.936.SN.6
	Inoxydable brossé, CC	115.937.SN.6
	Noir mat, CA*	115.936.14.6
	Noir mat, CC	115.937.14.6

REMARQUE : Pour voir notre collection de plaques de recouvrement conçues pour une utilisation avec les boutons de chasse, rendez-vous à la page 9.

Accessoires sans contact

	Transformateur requis pour les actionneurs mains libres à alimentation en CA	115.861.00.6
	Alimentation sur secteur de 12 V (nécessite le transformateur 115.861.00.6)	115.862.00.6
	Rallonge de câble d'alimentation secteur de 12 V (accessoire facultatif pour Sigma10 et Sigma80) d'une longueur de 1,8 m (71 po)	244.094.00.1
	Câble de connexion pour bouton externe (accessoire facultatif pour Sigma80 seulement)	242.658.00.1
	Dispositif de programmation à distance pour actionneurs sans contact	115.860.00.1
	Câble de connexion pour commande de chasse d'eau WC avec actionnement de chasse électronique, alimentation sur secteur (pour les boutons de double chasse de type 10)	241.832.00.1
	Dispositif de levage pour commutateurs électriques d'autres fabricants (batterie de 3 V)	115.885.00.6

Compatible avec l'application Geberit Control. Téléchargez-la gratuitement dans la boutique d'applications.



SYSTÈMES D'INSTALLATION OMEGA

Support Duofix pour toilettes pré-murales avec réservoir encastré Omega

Supports pour toilettes pré-murales

Installation 2x6

N° de modèle	Description
111.012.00.2	Réservoir encastré Omega, 6/3 LPC (1,6/0,8 GPC)
111.018.00.2	Réservoir encastré Omega, 4,8/3 LPC (1,28/0,8 GPC)

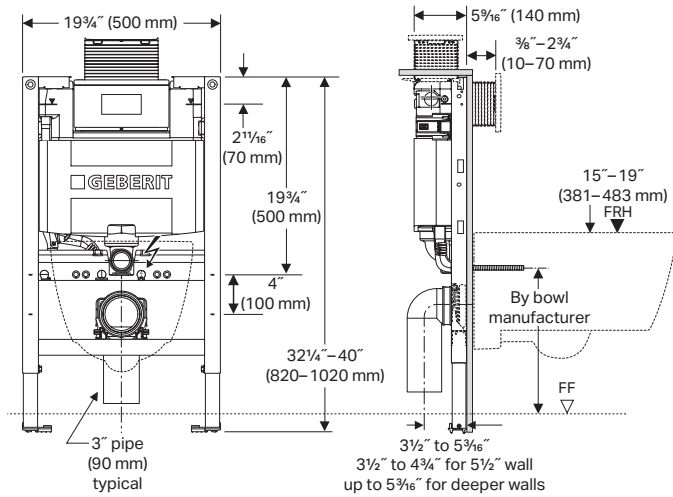

Actionneurs de double chasse

Omega20

Installation 2x6



Matériau	Finition/couleur du cadre	N° de modèle	N° de modèle
Plastique	Chrome poli, accent chromé mat	115.085.KH.1	115.080.KH.1
	Blanc, accent chromé poli	115.085.KJ.1	115.080.KJ.1
	Blanc, accent plaqué or	115.085.KK.1	115.080.KK.1
	Blanc mat enduit, accent blanc	115.085.O1.1	115.080.O1.1
	Blanc, accent blanc mat	115.085.11.1	115.080.11.1
	Noir mat enduit, accent noir	115.085.16.1	115.080.16.1
	Noir, accent noir mat	115.085.DW.1	115.080.DW.1
	Chrome mat, accent chromé poli	115.085.JQ.1	115.080.JQ.1

Remarque : Pour les boutons circulaires, l'accent est une bague de garniture; pour les boutons carrés, l'accent est sur le bord du bouton.

Omega60

Installation 2x6

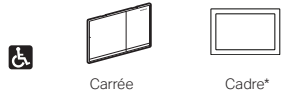

Matériau	Finition/couleur du cadre	N° de modèle	N° de modèle
Zinc	Chrome brossé	115.081.GH.1	115.086.GH.1
	Chrome poli	-	115.086.21.1
Verre	Verre d'obsidienne	115.081.JK.1	-
	Verre sablé gris	115.081.JL.1	-
	Verre blanc-Aluminium	115.081.SI.1	-
	Verre noir-Aluminium	115.081.SJ.1	-

* Facultatif, au besoin.





SYSTÈMES D'INSTALLATION OMEGA

Support Duofix avec réservoir encastré Omega

Boutons de double chasse

Pour les installations dissimulées

Installation 2x6

Matériau	Finition/couleur du cadre					
		Type 01, circulaire	Type 01, circulaire	Type 10, circulaire	Rectangulaire	Rectangulaire
		N° de modèle	N° de modèle	N° de modèle	N° de modèle	N° de modèle
Plastique	Blanc alpin	116.042.11.1	116.044.11.1	-	-	-
	Blanc, accent chromé poli	-	-	116.055.KJ.1	-	-
	Chrome poli	116.042.21.1	-	-	-	116.052.21.1
	Chrome mat, accent chromé poli	-	-	116.055.KH.1	-	-
	Noir, boutons en chrome brossé	-	-	-	116.051.KV.1	-
	Noir lustré, accent noir mat	-	-	116.055.DW.1	-	-
	Noir mat, accent noir lustré	-	-	116.055.16.1	-	-
Zinc	Chrome brossé	-	-	-	116.051.GH.1	-

Pour les installations de meubles

Installation 2x6

Matériau	Finition/couleur du cadre	
		Type 10, circulaire
		N° de modèle
Plastique	Blanc alpin	-
	Blanc, accent chromé poli	116.057.KJ.1
	Chrome poli	-
	Chrome mat, accent chromé poli	116.057.KH.1
	Noir lustré, accent noir mat	116.057.DW.1
	Noir mat, accent noir lustré	116.057.16.1

Accessoires de bouton pneumatique

Rallonge de flexible pour bouton de chasse situé à plus de 1,8 mètres (6 pi) du support

	Flexible pneumatique double pour double chasse, 200 cm (78,74 po)	240.575.00.1
---	---	--------------

Boutons sans contact

Boutons





Installation 2x6



Matériau	Finition/couleur du cadre	N° de modèle
Inoxydable	Inoxydable brossé, CA*	115.956.SN.6
	Noir mat, CA*	115.956.14.6

*Alimentation 115.861.00.6 requise

Accessoires de bouton sans contact

	Transformateur pour les actionneurs mains libres à alimentation en CA	115.861.00.6
	Rallonge de 12 V de 180 cm (71 po)	244.094.00.1
	Câble de connexion pour commande de chasse d'eau WC	242.832.00.1
	Dispositif de levage pour commutateurs électriques d'autres fabricants*	115.955.00.6

*Alimentation 115.861.00.6 requise

Plaques de recouvrement pour une utilisation avec les boutons de chasse

Profil standard

Installation 2x6



Matériau	Finition/couleur du cadre	N° de modèle
Verre	Blanc	115.082.SI.1
Plastique	Personnalisable	115.082.00.1

Surface plane

Installations 2x6 et 2x4



Matériau	Finition/couleur du cadre	N° de modèle
Plastique	Personnalisable + ensemble de robinetterie brute	115.087.00.1
	Personnalisable avec cadre + ensemble de robinetterie brute	115.088.00.1

Remarque : Pour les murs carrelés, en pierre ou d'autres surfaces dures seulement.



SYSTÈMES D'INSTALLATION D'URINOIRS

Support Duofix pour urinoirs suspendus au mur

Support pour urinoirs suspendus au mur

Installation 2x6 ou 2x4

N° de modèle	Description
111.625.00.2	Cadre de support d'urinoir; 1,9 LPC (0,5 GPC)

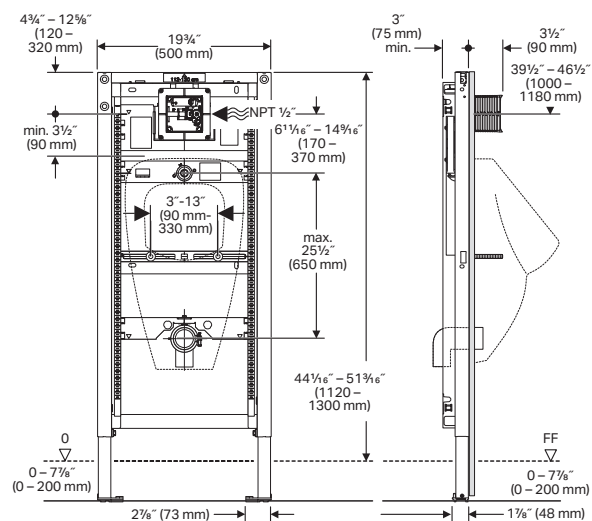

Actionneurs

Volume de chasse de 1,9 LPC (0,5 GPC)



Type 10
Circulaire



Type 20
Carrée



Type 50
Carrée

Matériau	Finition/couleur du cadre	N° de modèle	N° de modèle
Inoxydable	Acier inoxydable brossé	116.015.SN.1	-
	Noir mat enduit, accent noir	116.015.16.1	-
	Noir, accent noir mat	116.015.DW.1	-
Plastique	Chrome poli, accent chromé mat	-	116.017.KH.1
	Blanc, accent chromé poli	-	116.017.KJ.1
	Noir mat enduit, accent noir	-	116.017.16.1
Chrome poli	Noir, accent noir mat	-	116.017.DW.1
	Incrustation fournie par le client	-	116.016.00.5
	Blanc alpin	-	116.016.11.5
	Noir	-	116.016.DW.5
	Chrome brossé	-	116.016.GH.5
	Verre d'obsidienne	-	116.016.JK.5
	Verre sablé gris	-	116.016.JL.5

SYSTÈMES D'INSTALLATION OMEGA

Support Duofix pour urinoirs suspendus au mur

Actionneurs sans contact

Type 10, circulaire

Installation 2x6 ou 2x4



1,9 LPC[†]
(0,5 GPC)



0,5 LPC
(0,125 GPC)

Matériau	Finition/couleur du cadre	N° de modèle	N° de modèle
Inoxydable	Acier inoxydable brossé, accent en acier inoxydable poli, (batterie/alimentation en CC)	116.035.SN.1	241.925.SN.1
	Noir mat enduit, accent noir (batterie/alimentation en CC)	116.035.16.1	241.925.16.1
	Noir, accent noir mat (batterie/alimentation en CC)	116.035.DW.1	241.925.DW.1
	Acier inoxydable brossé, accent en acier inoxydable poli, (alimentation en CA, transformateur inclus)	116.025.SN.1	-
	Noir mat enduit, accent noir (alimentation en CA, transformateur inclus)	116.025.16.1	241.925.16.1
	Noir, accent noir mat (alimentation en CA, transformateur inclus)	116.025.DW.1	-
Ensembles de robinetterie brute	Ensemble de robinetterie brute pour alimentation en CA (accessoire REQUIS)	116.028.00.1	-
	Ensemble de robinetterie brute pour batterie/alimentation en CC (accessoire REQUIS)	116.038.00.1	-

[†]REMARQUE : Les actionneurs et les actionneurs mains libres de 1,9 LPC (0,5 GPC) ne sont pas destinés à être vendus en Californie.

Type 50, carrée

Installation 2x6 ou 2x4



1,9 LPC[†]
(0,5 GPC)



0,5 LPC
(0,125 GPC)

Matériau	Finition/couleur du cadre	N° de modèle	N° de modèle
Zinc coulé	Chrome brossé (transformateur d'alimentation de CATÉGORIE 2 – Alimentation en CA inclus)	116.026.GH.1*	241.926.GH.1**
	Or rouge PVD brossé (transformateur d'alimentation de CATÉGORIE 2 – Alimentation en CA inclus)	116.026.QB.1*	241.926.QB.1**
	Chrome noir PVD brossé (transformateur d'alimentation de CATÉGORIE 2 – Alimentation en CA inclus)	116.026.QD.1*	241.926.QD.1**
	Laiton PVD brossé (transformateur de CATÉGORIE 2 – Alimentation en CA inclus)	116.026.QF.1*	241.926.QF.1**
	Chrome brossé (batterie/alimentation en CC)	116.036.GH.1	-
	Or rouge PVD brossé (batterie/alimentation en CC)	116.036.QB.1	-
	Chrome noir PVD brossé (batterie/alimentation en CC)	116.036.QD.1	-
	Laiton PVD brossé (batterie/alimentation en CC)	116.036.QF.1	-
Ensembles de robinetterie brute	Ensemble de robinetterie brute pour alimentation en CA (accessoire REQUIS)	116.028.00.1	-
	Ensemble de robinetterie brute pour batterie/alimentation en CC (accessoire REQUIS)	116.038.00.1	-

*Transformateur d'alimentation de CATÉGORIE 2 – Alimentation en CA inclus ** Alimentation en CA/CC, accessoire de cadre de couvercle en option inclus

[†]REMARQUE : Les actionneurs et les actionneurs mains libres de 1,9 LPC (0,5 GPC) ne sont pas destinés à être vendus en Californie.



SYSTÈMES D'INSTALLATION DE BIDETS

Support Duofix pour bidets

Supports pour bidets

Installation 2x6 ou 2x4

N° de modèle	Description
111.520.00.1 ou 111.520.00.2*	Cadre de support, hauteur standard

*Lancement prévu au printemps 2026

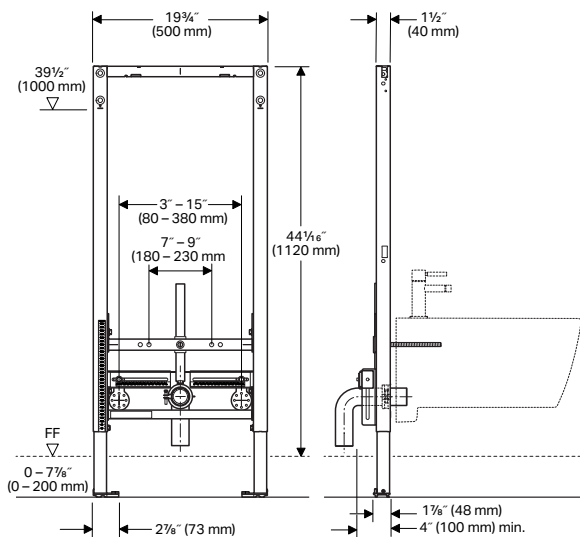

Installation 2x6 ou 2x4

N° de modèle	Description
111.524.00.1 ou 111.524.00.2*	Cadre de support, faible hauteur

*Lancement prévu au printemps 2026

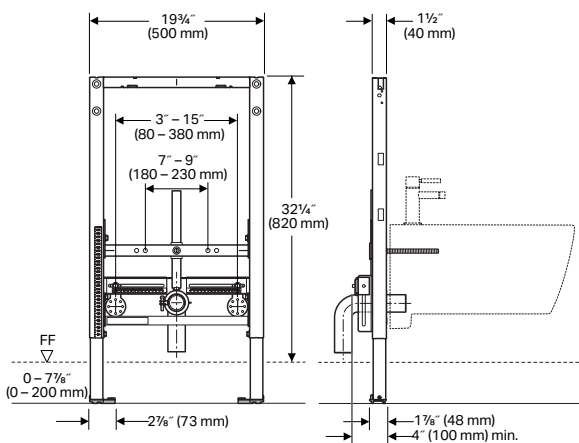

REMARQUES :

- Support Geberit Duofix pour bidets suspendus au mur à deux trous seulement
- Visitez le site geberit.northamerica pour obtenir la liste la plus récente d'appareils de bidets compatibles homologués par le code



SYSTÈMES D'INSTALLATION DE LAVABOS

Support Duofix pour lavabos

Installation 2x4 ou 2x6

N° de modèle	Description
111.490.00.1 ou 111.490.00.2*	Cadre de support, faible hauteur

* Lancement prévu au printemps 2026

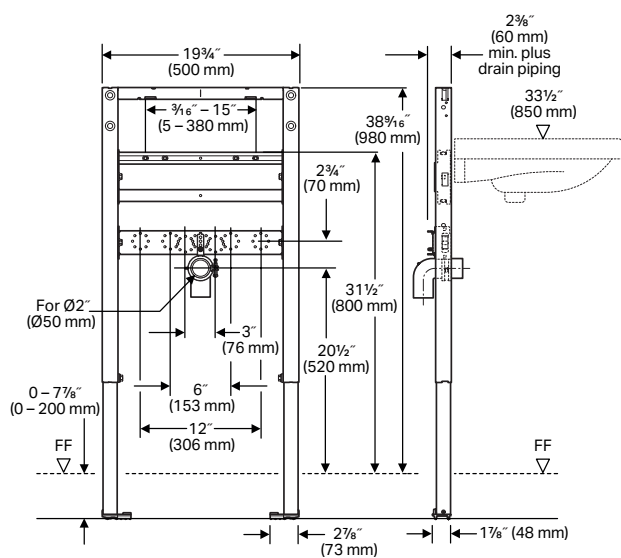

REMARQUES :

- Support Geberit Duofix pour lavabos suspendus au mur à deux trous seulement
- Visitez le site geberit.northamerica pour obtenir la liste la plus récente d'appareils de lavabos compatibles homologués par le code

SYSTÈME D'INSTALLATION D'ACCESSOIRES

Accessoires **requis** et **facultatifs** pour l'installation

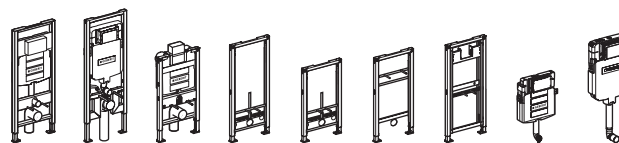

Description	Numéro de modèle	111.335	111.798	111.012	111.520	111.524	111.490	111.625	109.304	109.781
		111.902	111.597	111.018					109.307	109.797

FACULTATIFS : Ensembles de raccordement et accessoires pour les murs finis d'une épaisseur maximale de 9 cm (3,5 po)

	Siphon PE avec sortie horizontale et joint d'étanchéité; sortie Ø50 mm (Ø1,97 po)	152.950.11.1							✓	
	Siphon PE avec sortie verticale et joint d'étanchéité; sortie Ø50 mm (Ø1,97 po)	152.951.11.1							✓	
	Ensemble d'isolation acoustique pour les toilettes et bidets suspendus au mur	156.050.00.1	✓	✓	✓	✓	✓			
	Capuchons avec rondelle de nivellement, plastique, blanc alpin	217.713.11.1	✓	✓	✓	✓	✓			
	Ensemble de raccordement PEHD avec décalage de 2,5 cm (1 po) et matériel de montage (trousse d'installation de la cuvette); avec manchon pour tuyau à emboîtement Ø90 mm (Ø3,5 po) et entrée d'alimentation Ø55 mm (Ø2,16 po); capuchons en chrome mat	405.116.00.1	✓	✓	✓				✓	✓

REQUIS : Ensembles de raccordement et accessoires pour les murs finis d'une épaisseur de 9 à 18 cm (3,5 à 7 po)

	Ensemble de raccordement PEHD pour une installation étendue et matériel de montage (trousse d'installation de la cuvette), avec manchon pour tuyau à emboîtement Ø90 mm (Ø3,5 po) et entrée d'alimentation Ø55 mm (Ø2,16 po); capuchons en chrome mat	152.438.46.1	✓	✓	✓				✓	✓
	Ensemble d'extension pour plaques d'actionnement pour réservoirs encastrés Sigma 2x6 et 2x4, réservoirs encastrés Kappa et Omega	240.938.00.1	✓	✓	✓				✓	✓
	Boîtier de protection contre les résidus pour réservoirs encastrés Sigma 2x6 et 2x4, plastique, 10 cm (4 po)	241.826.00.1	✓	✓					✓	✓
	Boîtier de protection contre les résidus et ensemble d'extension pour le support d'urinoir	241.930.00.1							✓	
	Tige de montage M12, 25,4 cm (10 po) de long. Non fournie.	M12 x 25,4 cm (10 po)	✓	✓	✓	✓	✓			
	Tige de montage M10, 25,4 cm (10 po) de long. Non fournie.	M10 x 25,4 cm (10 po)						✓		
	Tige de montage M8, 25,4 cm (10 po) de long. Non fournie.	M8 x 25,4 cm (10 po)							✓	

SYSTÈME D'INSTALLATION D'ACCESSOIRES

Accessoires **requis** et **facultatifs** pour l'installation

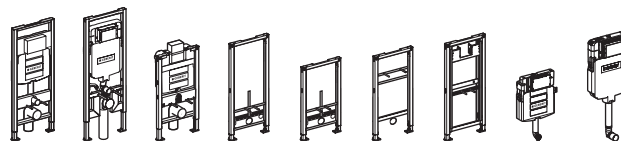

Description	Numéro de modèle	111.335	111.798	111.012	111.520	111.524	111.490	111.625	109.304	109.781
		111.902	111.597	111.018					109.307	109.797

FACULTATIFS : Accessoires d'installation pour raccords de vidange

	Ensemble de raccords PP avec coude pour toilettes au plancher avec matériel de montage, 1 x coude à 90° avec manchon pour tuyau à emboîtement de Ø110 mm (Ø4,375 po) pour raccord mâle de Ø97 à 107 mm (Ø3,82 à 4,21 po) et extension à la sortie de Ø110 mm (Ø4,375 po)	152.647.00.1								✓ (Pour l'évacuation A ou B. Voir ci-dessous)	✓
	Coude de sortie pour raccord de vidange PEHD, 1 x coude à 90° avec manchon pour tuyau à emboîtement Ø90 mm (Ø3,5 po) et sortie de Ø90 mm (Ø3,5 po)	366.061.16.1								✓ (Pour l'évacuation A. Voir ci-dessous)	✓
	Raccord droit PEHD avec manchon pour tuyau à emboîtement Ø90 mm (Ø3,5 po) et sortie de Ø90 mm (Ø3,5 po) de 31 cm (12 po) de long	366.887.16.1	✓	✓	✓					✓ (Pour l'évacuation A. Voir ci-dessous)	✓
	Raccord PEHD avec décalage pour les raccordements de vidange horizontaux du côté gauche (vus de la position assise), 1 x coude à 90° avec manchon pour tuyau à emboîtement Ø90 mm (Ø3,5 po), avec décalage de 45° et sortie de Ø90 mm (Ø3,5 po) pour les murs d'une épaisseur minimale de 13,97 cm (5,5 po) seulement.	366.913.16.1	✓	✓	✓					✓ (Pour l'évacuation A. Voir ci-dessous)	✓
	Raccord PEHD avec décalage pour les raccordements de vidange horizontaux du côté droit (vus de la position assise), 1 x coude à 90° avec manchon pour tuyau à emboîtement Ø90 mm (Ø3,5 po), avec décalage de 45° et sortie de Ø90 mm (Ø3,5 po) pour les murs d'une épaisseur minimale de 13,97 cm (5,5 po) seulement.	366.914.16.1	✓	✓	✓					✓ (Pour l'évacuation A. Voir ci-dessous)	✓
	Raccord en fonte; 90° entrée de 90 mm (3,5 po), sortie de 76,2 mm (3,5 po), sortie talon NPTF de 50,8 mm (2 po)	367.072.18.1	✓	✓	✓					✓ (Pour l'évacuation A. Voir ci-dessous)	✓
	Raccord PEHD « dos-à-dos » pour les raccordements de vidange horizontaux; 2 x coudes à 90° avec manchons pour tuyau à emboîtement Ø90 mm (Ø3,5 po), avec décalage de 45° et expansion à la sortie de Ø110 mm (Ø4,375 po) pour les murs d'une épaisseur minimale de 27,31 cm (10,75 po) seulement.	367.485.16.1	✓	✓	✓					✓ (Pour l'évacuation A ou B. Voir ci-dessous)	✓
	Raccord PEHD « dos-à-dos » pour les raccordements de vidange verticaux; 2 x coudes à 90° avec manchons pour tuyau à emboîtement Ø90 mm (Ø3,5 po) et expansion à la sortie de Ø110 mm (Ø4,375 po) pour les murs d'une épaisseur minimale de 27,31 cm (10,75 po) seulement.	367.923.16.1	✓	✓	✓					✓ (Pour l'évacuation A ou B. Voir ci-dessous)	✓

Remarque : Tous ces raccords, lorsqu'ils sont combinés aux systèmes d'installation Geberit, sont homologués cUPC et IPC.

Configurations d'évacuation des raccords de vidange pour les toilettes au plancher à sortie arrière

Remarque : Collier/bride de fixation par l'installateur

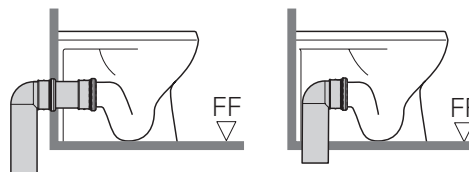

**A. Floor-Mount
Rear Discharge
into Wall**

**B. Floor-Mount
Rear Discharge
into Floor**

GEBERIT

SYSTÈMES DE VIDANGE ET DE SIPHON D'EAU DE BAIGNOIRE

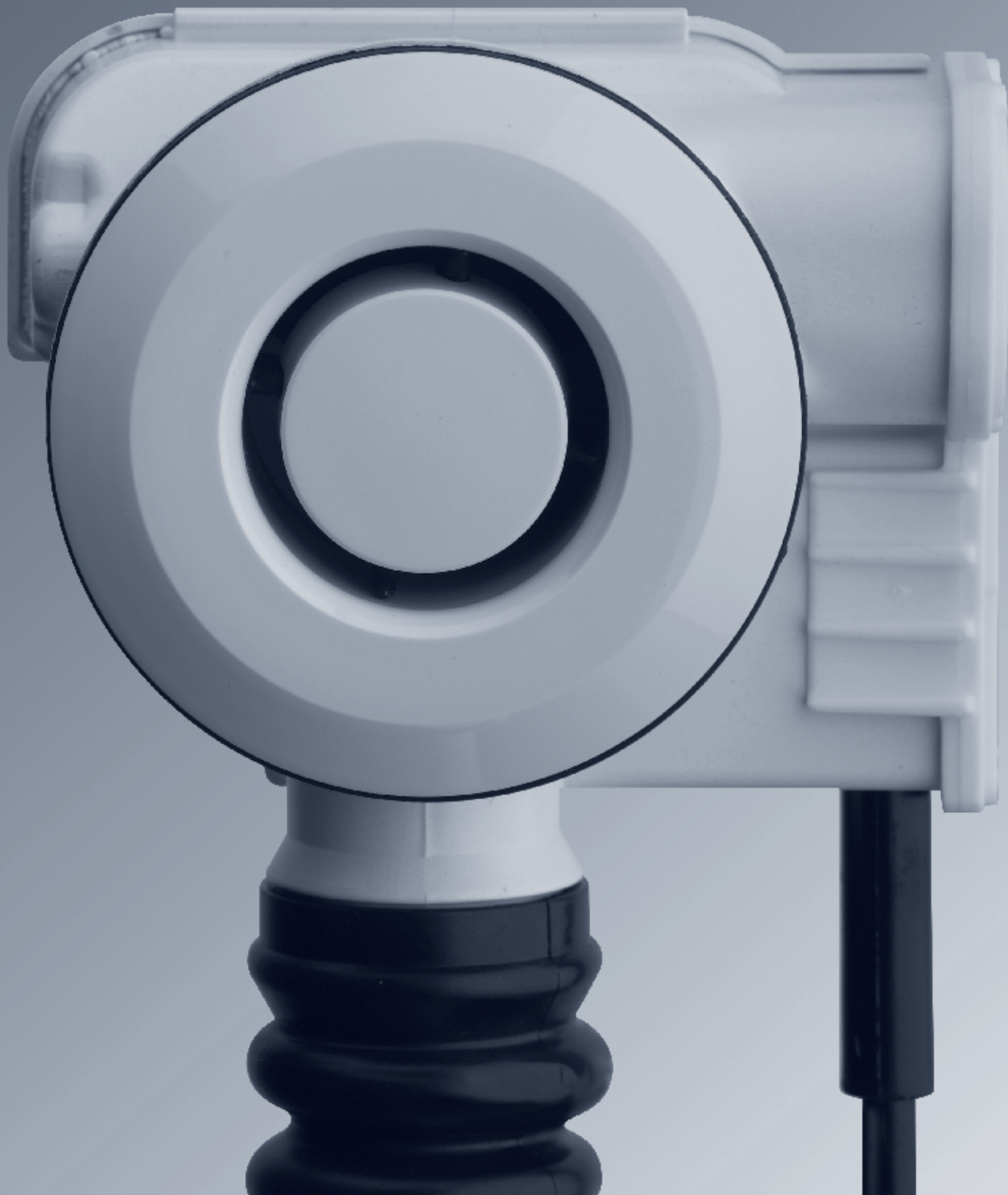

Systemes de vidange et de siphon
d'eau de baignoire

SYSTÈMES DE VIDANGE ET DE SIPHON D'EAU DE BAIGNOIRE

Finitions de garniture et matériaux de robinetterie brute

C'EST GEBERIT

C'EST COMMANDÉ PAR CÂBLE

Contrairement à d'autres styles de drains de baignoire, les pièces mécaniques essentielles des systèmes de vidange et de siphon d'eau de baignoire Geberit ne sont pas en contact avec l'eau, prévenant ainsi le colmatage. Le câble de haute qualité est fabriqué à partir d'acier inoxydable enduit de Teflon® et est doté d'un manchon en plastique pour fournir des années d'utilisation sans problème.

DES STYLES POUR RÉPONDRE À VOS BESOINS

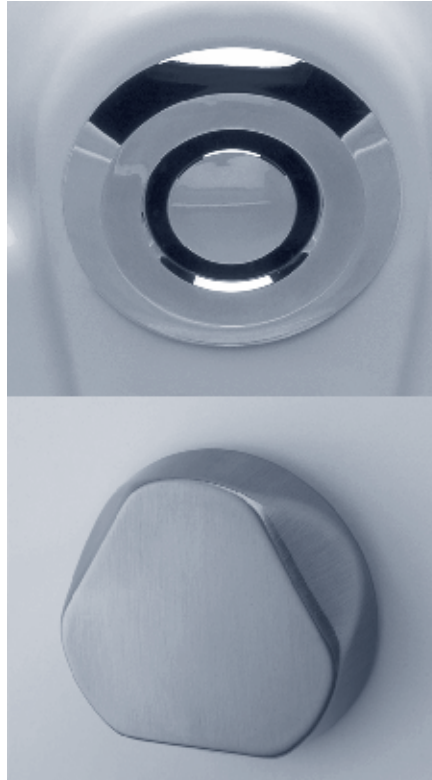

PushControl BWO

Le système PushControl BWO de Geberit propose une allure profilée et élégante.

TurnControl BWO conventionnel

Le système « original » de Geberit a été le premier à être mis sur le marché il y a plus de 25 ans.

SYSTÈMES DE VIDANGE ET DE SIPHON D'EAU DE BAIGNOIRE

Finitions de garniture et matériaux de robinetterie brute

SÉLECTION DE LA FINITION DE GARNITURE

Les poignées profilées distinctives sont proposées dans un large éventail de finitions pour s'associer à presque n'importe quel décor. Les finitions ForeverShine™ ont été conçues pour garantir que la qualité et l'apparence du produit sur lequel elles sont appliquées soient permanentes. Le nettoyage est simple et ne nécessite pas de produits nettoyants abrasifs ni de produits chimiques. Il est donc facile de préserver la finition d'origine.

Nous sommes si confiants dans ce procédé de finition que nous offrons une garantie limitée à vie sur les produits ForeverShine™ installés dans des applications résidentielles.

Finition	Métal	Plastique
Blanc alpin (11)	■	
Chrome poli (21)	■	■
Os (AA)		■
Blanc (DY)		■
Biscuit (FF)		■
Bronze huilé à revêtement dur (HM)		■
Nickel poli PVD ForeverShine™ (IB)		■
Nickel brossé PVD ForeverShine™ (ID)		■

SÉLECTION DU MATÉRIAU

Plastique tubulaire

Le plastique (polypropylène) est utilisé principalement pour les pièces moulées, l'isolation électrique et le conditionnement.



Laiton tubulaire

Le laiton est un alliage jaunâtre de cuivre et de zinc utilisé pour rehausser des éléments comme le Geberit BWO.

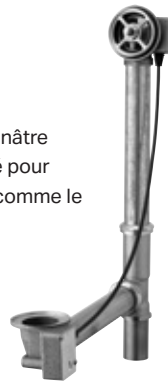

SÉLECTION DE LA TÉLÉCOMMANDE

Le drainage télécommandé à câble BWO Geberit offre la même qualité et les mêmes performances que notre gamme complète de produits de vidange et de trop-plein de baignoire, mais avec des possibilités d'accès à distance. Sa conception unique à deux têtes vous donne la flexibilité en matière de placement de la poignée pour les applications ADA.



ABS

Le plastique ABS (acrylonitrile, butadiène, styrène) est résistant et durable dans une large gamme de températures.

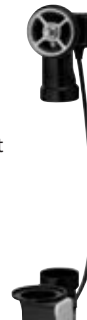

PVC

Le PVC, ou chlorure de polyvinyle, est un polymère thermoplastique largement utilisé qui est robuste, résistant aux impacts et qui conserve ses propriétés sur de longues périodes.



JOINTS

Les joints coulissants sont utilisés lorsque le drain doit être accessible à des fins d'entretien. Les joints collés sont utilisés pour des drains non accessibles. Geberit fournit des tubes pour les raccords coulissants avec les systèmes BWO, mais ne fournit PAS des tuyaux ABS/PVC pour les raccords collés.

SYSTÈMES DE VIDANGE ET DE SIPHON D'EAU DE BAIGNOIRE

Sélection de la bonne taille pour les vidanges et les trop-pleins de baignoire

POUR VOUS AIDER, UTILISEZ CETTE PAGE LORSQUE VOUS DIMENSIONNEZ LA LONGUEUR DU CÂBLE.

Le dimensionnement d'un câble de drainage Geberit est simple. Commencez par déterminer la **profondeur de la baignoire** (voir **FIGURE 1**), qui vous servira de guide approximatif pour votre sélection définitive. Bien que la définition réelle de « profondeur de baignoire » varie selon le fabricant et le modèle, cette mesure est utilisée pour vous donner une idée approximative de la longueur de câble nécessaire. Référez-vous au tableau **Longueurs de câble standard d'unité de robinetterie brute** (ci-dessous, à droite) pour déterminer la longueur de câble en fonction de la profondeur de votre baignoire.

Pour vous assurer que vos calculs approximatifs sont corrects et que votre système BWO fonctionnera comme prévu, veuillez suivre les étapes suivantes (consulter la **FIGURE 1**).

- Déterminez la **profondeur de débordement (A)** qui constitue la distance entre le centre de débordement et la surface de montage du drain.
- Déterminez la **longueur du sabot de vidange (B)** qui constitue la distance entre la ligne médiane du drain et la surface de montage du débordement.
- Sélectionnez le **type de matériau** et de **raccordement** de joint. Étant donné que la sélection des matériaux et des préparations de joints est régie par les codes locaux, assurez-vous de faire appel à un entrepreneur professionnel. Geberit propose une gamme complète de matériaux BWO pour garantir la conformité aux codes (voir la page 33). Les matériaux proposés sont le polypropylène tubulaire, le laiton tubulaire, l'ABS et le PVC.
- Pour déterminer la **taille finale** de votre câble à drainage en plastique/laiton avec **joint coulissant tubulaire**, référez-vous à la **FIGURE 2** présentée à la page 35. Pour déterminer la taille finale de votre câble à drainage en ABS/PVC avec **joint collé**, référez-vous à la **FIGURE 3** présentée à la page 35.
- Vos informations peuvent désormais être utilisées pour trouver le numéro de pièce sur chaque système Geberit BWO.

Une fois que vous avez déterminé la taille et le numéro de pièce, vous pouvez communiquer ces informations à votre point de vente pour vérifier s'ils ont le modèle Geberit qui répond à vos besoins.

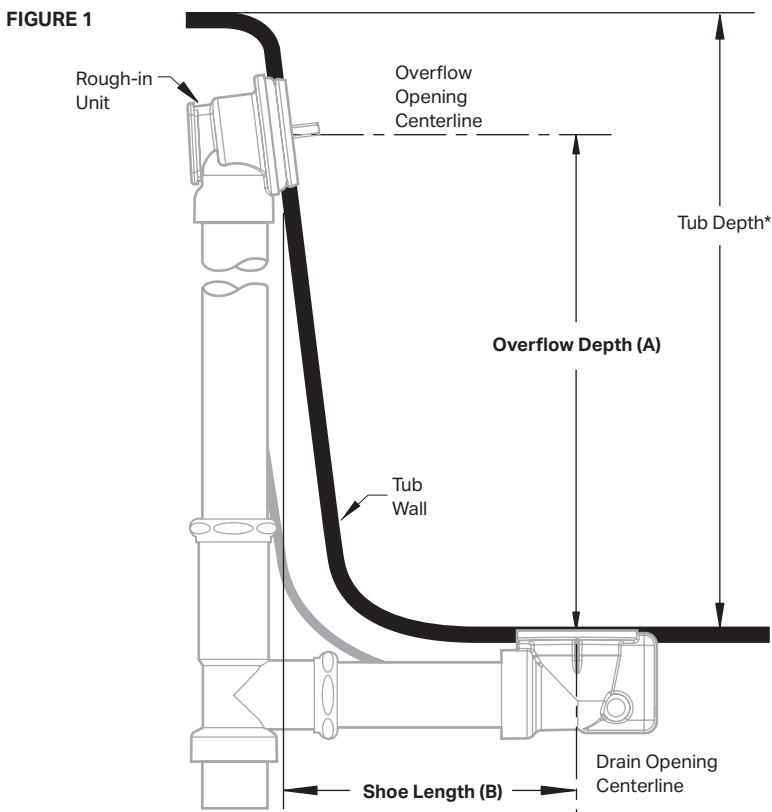

Longueurs de câble standard d'unité de robinetterie brute

Légende	Profondeur de baignoire typique*	Longueur de câble
■	301 à 402 mm (12 à 16 po)	432 mm (17 po)
■	427 à 602 mm (17 à 24 po)	678 mm (27 po)
■	427 à 602 mm (17 à 24 po)	828 mm (33 po)
■	628 à 728 mm (25 à 29 po)	1 079 mm (43 po)

* Varie selon le fabricant et le numéro de modèle. Pour les tailles non standard, veuillez consulter le site geberitnorthamerica.com

SYSTÈMES DE VIDANGE ET DE SIPHON D'EAU DE BAIGNOIRE

Sélection de la bonne taille pour les vidanges et les trop-pleins de baignoire

FIGURE 2

Guide de configuration des longueurs de câbles avec joint coulissant tubulaire standard et de l'unité de robinetterie brute

Utilisez ce tableau pour déterminer le câblage nécessaire pour les installations tubulaires standard en plastique/laiton.

Exemple :

- (A) Profondeur de débordement = 35,6 cm (14 po)
- (B) Longueur du sabot de drain = 19,1 cm (7,5 po)

Nécessite une unité de robinetterie brute avec un câble de 68,6 cm (27 po) de long.

Des installations personnalisées sont possibles à l'aide d'unités de robinetterie brute tubulaires standard à condition que la longueur du câble soit comprise dans la plage acceptable illustrée par les zones ombragées du guide.

Geberit vous recommande d'examiner toute installation personnalisée avec votre point de vente afin de vous assurer d'avoir le modèle qui répond à vos besoins.

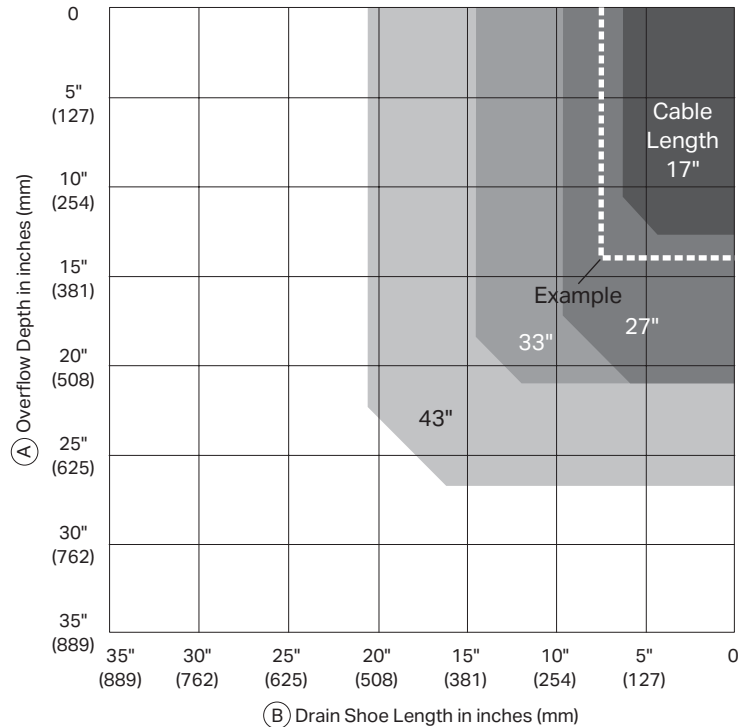
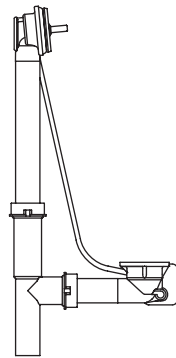

FIGURE 3

Guide de configuration des longueurs de câbles avec joint collé en ABS/PVC et de l'unité de robinetterie brute*

Utilisez ce tableau pour déterminer la longueur de câble nécessaire pour les installations personnalisées à joint collé en ABS/PVC.

Les zones ombragées indiquent la plage acceptable de mesures pour chaque longueur de câble.

Exemple :

- (A) Profondeur de débordement = 57,2 cm (22,5 po)
- (B) Longueur du sabot de drain = 31,8 cm (12,5 po)

Nécessite une unité de robinetterie brute avec un câble de 109,2 cm (43 po) de long.

Geberit vous recommande d'examiner toute installation personnalisée avec votre point de vente afin de vous assurer d'avoir le modèle qui répond à vos besoins.

* Tuyaux en ABS/PVC non fournis

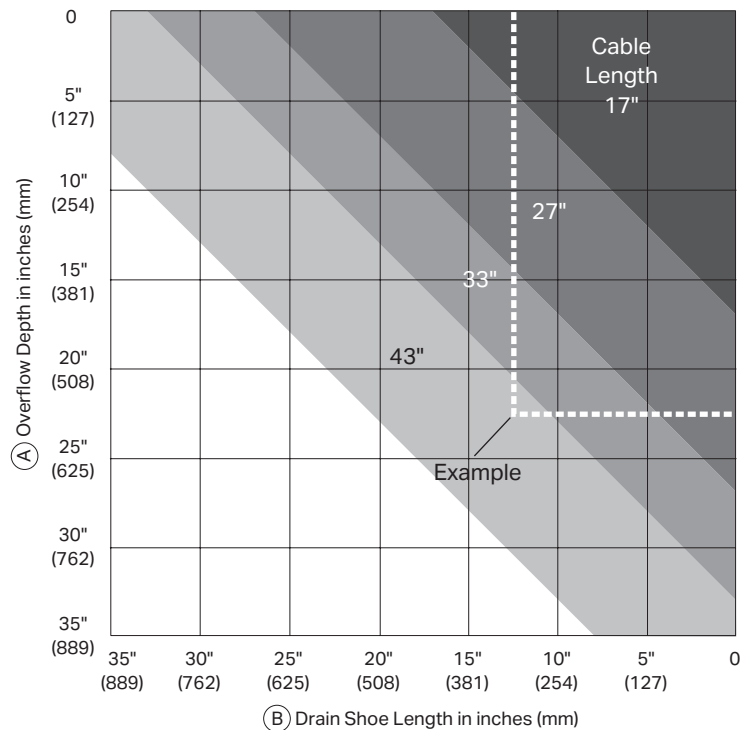
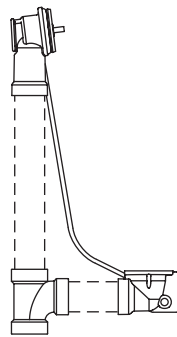

Systèmes de vidange et de siphon d'eau de baignoire

SYSTÈMES DE VIDANGE ET DE SIPHON D'EAU DE BAIGNOIRE

Systemes TurnControl BWO

Unité de robinetterie brute TurnControl

Ne comprend pas la trousse de garniture (voir la page 37) (convient aux parois de baignoire d'une épaisseur de 1,6 à 8 mm (1/16 à 5/16 po)) (Figures A et B)



Description	N° de modèle	Profondeur de baignoire*	Longueur de câble	Profondeur de débordement	Longueur du sabot de drain
Robinetterie brute en plastique tubulaire (Fig. A) Joint coulissant de 38,1 mm (1 1/2 po) en plastique tubulaire avec raccord en T en PVC	151.501.00.1	305 à 407 mm (12 à 16 po)	432 mm (17 po)	Consultez la FIGURE 2 à la page 35	
	151.504.00.1	432 à 610 mm (17 à 24 po)	686 mm (27 po)		
	151.508.00.1	432 à 610 mm (17 à 24 po)	839 mm (33 po)		
	151.512.00.1	635 à 737 mm (25 à 29 po)	1 092 mm (43 po)		
Robinetterie brute en laiton tubulaire (Fig. A) Joint coulissant de 38,1 mm (1 1/2 po) en laiton tubulaire avec raccord en T en laiton	151.450.00.1	432 à 610 mm (17 à 24 po)	686 mm (27 po)		
Robinetterie brute en ABS (Fig. B) ABS Sch 40 de 38,1 mm (1 1/2 po) pour joint collé (tuyaux non fournis)	151.502.00.1	305 à 407 mm (12 à 16 po)	432 mm (17 po)	Consultez la FIGURE 3 à la page 35	
	151.505.00.1	432 à 610 mm (17 à 24 po)	686 mm (27 po)		
	151.510.00.1	432 à 610 mm (17 à 24 po)	839 mm (33 po)		
	151.513.00.1	63,5 à 73,7 cm (25 à 29 po)	1 092 mm (43 po)		
Robinetterie brute en PVC (Fig. B) PVC Sch 40 de 38,1 mm (1 1/2 po) pour joint collé (tuyaux non fournis)	151.503.00.1	305 à 407 mm (12 à 16 po)	432 mm (17 po)	Consultez la FIGURE 3 à la page 35	
	151.506.00.1	432 à 610 mm (17 à 24 po)	686 mm (27 po)		
	151.511.00.1	432 à 610 mm (17 à 24 po)	839 mm (33 po)		
	151.514.00.1	635 à 737 mm (25 à 29 po)	1 092 mm (43 po)		

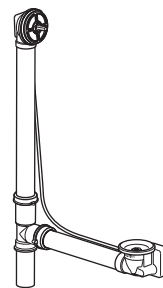

Fig. A
Unité de robinetterie brute tubulaire

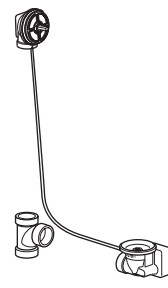

Fig. B
Unité de robinetterie brute en ABS/PVC

Unité de robinetterie brute TurnControl (non standard)

Ne comprend pas la trousse de garniture (voir la page 37) (convient aux parois de baignoire d'une épaisseur de 1,6 à 8 mm (1/16 à 5/16 po)) (Figure A)



Description	N° de modèle	Profondeur de baignoire*	Longueur de câble	Profondeur de débordement	Profondeur du sabot de drain
Robinetterie brute en plastique tubulaire (Fig. A) (non standard)	150.183.00.1	432 à 610 mm (17 à 24 po)	83,9 cm (33 po)	77,5 cm (30,5 po)	52 cm (20,5 po)
	150.184.00.1	63,5 à 73,7 cm (25 à 29 po)	109,2 cm (43 po)	77,5 cm (30,5 po)	76,2 cm (30 po)

Des informations détaillées sont disponibles sur geberitnorthamerica.com

Unité complète TurnControl

Comprend la trousse de garniture et l'unité de robinetterie brute en plastique tubulaire (convient aux parois de baignoire d'une épaisseur de 1,6 à 8 mm (1/16 à 5/16 po)) (Figure E)

Matériau	Finition	Profondeur de baignoire*	Longueur de câble	Profondeur de débordement	Longueur du sabot de drain	N° de modèle conventionnel (Fig. C)
Métal	Nickel brossé PVD ForeverShine™	432 à 610 mm (17 à 24 po)	686 mm (27 po)	Consultez la FIGURE 2 à la page 35		150.176.ID.1
	Chrome poli	43,2 à 55,9 cm (17 à 22 po)	686 mm (27 po)			150.176.21.1
	Bronze huilé à revêtement dur	43,2 à 55,9 cm (17 à 22 po)	686 mm (27 po)			150.176.HM.1
	Nickel poli PVD ForeverShine™	43,2 à 55,9 cm (17 à 22 po)	686 mm (27 po)			150.176.IB.1
Plastique	Chrome poli	432 à 610 mm (17 à 24 po)	686 mm (27 po)			150.156.21.1
	Blanc	432 à 610 mm (17 à 24 po)	686 mm (27 po)			150.156.DY.1
	Biscuit	432 à 610 mm (17 à 24 po)	686 mm (27 po)			150.156.FF.1

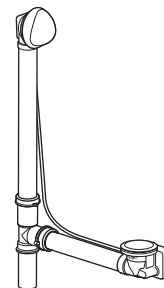

Fig. C
Unité complète de robinetterie brute tubulaire TurnControl conventionnelle

* La profondeur de la baignoire est un calcul approximatif. Pour garantir une longueur de câble appropriée, référez-vous aux informations présentées aux pages 34 et 35.



SYSTÈMES DE VIDANGE ET DE SIPHON D'EAU DE BAIGNOIRE

Systèmes TurnControl BWO

Trousse de garniture TurnControl – Comprend la poignée et le piston

Matériau	Finition	N° de modèle
		Conventionnel
Métal	Chrome poli	151.551.21.1
	Bronze huilé à revêtement dur	151.551.HM.1
	Nickel poli PVD ForeverShine™	151.551.JB.1
	Nickel brossé PVD ForeverShine™	151.551.ID.1
Plastique	Blanc alpin	151.550.11.1
	Noir mat enduit	151.550.16.1
	Chrome poli	151.550.21.1
	Os	151.550.AA.1
	Blanc	151.550.DY.1
	Biscuit	151.550.FF.1

Poignée en plastique conventionnelle

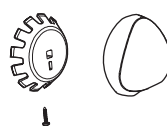

Poignée en métal conventionnelle



Piston

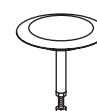

Trousse de garniture avec télécommande TurnControl

Remarque : si vous commandez une unité de robinetterie brute avec télécommande TurnControl (page 36), vous devez commander deux trousse de garniture TurnControl dans la finition souhaitée pour compléter l'installation.

Accessoires TurnControl

Description	N° de modèle
 Rallonge de poignée ADA, chrome poli. Pour poignées métalliques seulement	241.789.21.1
Trousse d'extension de paroi de baignoire d'une épaisseur de 9,5 à 12,7 mm (3/8 à 1/2 po), robinetterie brute en plastique/ laiton tubulaire	241.769.00.1
Trousse d'extension de paroi de baignoire d'une épaisseur de 9,5 à 12,7 mm (3/8 à 1/2 po), robinetterie brute en ABS/PVC	241.771.00.1
Trousse d'extension de paroi de baignoire d'une épaisseur de 9,5 à 12,7 mm (3/8 à 1/2 po), remplisseuse de baignoire	241.772.00.1
Trousse d'extension de paroi de baignoire d'une épaisseur de 14,3 à 19 mm (9/16 à 3/4 po), robinetterie brute en laiton/ tubulaire	241.773.00.1
Trousse d'extension de paroi de baignoire d'une épaisseur de 14,3 à 19 mm (9/16 à 3/4 po), robinetterie brute en ABS/PVC	241.774.00.1
Trousse d'extension de paroi de baignoire d'une épaisseur de 14,3 à 19 mm (9/16 à 3/4 po), remplisseuse de baignoire	241.775.00.1

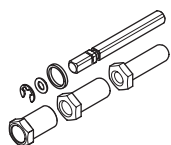

SYSTÈMES DE VIDANGE ET DE SIPHON D'EAU DE BAINOIRE

Systemes PushControl BWO

Unité complète PushControl

Comprend la trousse de garniture, l'unité de robinetterie brute en plastique tubulaire et les outils d'installation (convient aux parois de baignoire d'une épaisseur de 1,6 à 12,7 mm (1/16 à 1/2 po))



Matériau	Finition	N° de modèle	Profondeur de baignoire*	Longueur de câble	Profondeur de débordement	Longueur du sabot de drain
Métal	Chrome poli	151.603.21.1	432 à 610 mm (17 à 24 po)	686 mm (27 po)	Consultez la FIGURE 2 à la page 35	
	ForeverShine™	151.603.ID.1	432 à 610 mm (17 à 24 po)	686 mm (27 po)		
Plastique	Chrome poli	151.602.21.1	432 à 610 mm (17 à 24 po)	686 mm (27 po)		

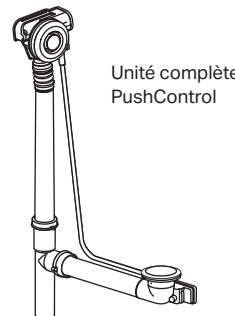

Remarque : Les finitions ForeverShine™ garantissent que la qualité et l'apparence de votre système Geberit BWO seront permanentes.

Geberit offre une garantie limitée à vie sur les produits ForeverShine™ installés dans des applications résidentielles.

Accessoires PushControl

Description	N° de modèle
Trousse d'outils PushControl (incluse à l'achat de toute unité complète PushControl)	241.729.00.1

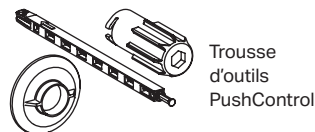

Siphons de lavabo

Comprend les tuyaux de la robinetterie brute, le siphon, les joints d'étanchéité et le matériel de montage configurés spécialement pour les espaces restreints des éviers encastrés

Matériau	Finition	N° de modèle	Description
Plastique	Blanc alpin	151.116.11.1	Tube de sortie de 32 mm (1-1/4 po) et filetage de raccordement de l'évier G1 de 6,35 mm (1/4 po)
		151.117.11.1	Tube de sortie de 40 mm (1-9/16 po) et filetage de raccordement de l'évier G1 de 6,35 mm (1/4 po)
		151.118.11.1	Tube de sortie de 32 mm (1-1/4 po) et filetage de raccordement de l'évier G1 de 6,35 mm (1/4 po), plus divers adaptateurs

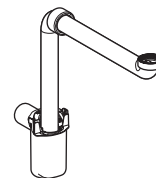

* La profondeur de la baignoire est un calcul approximatif. Pour garantir une longueur de câble appropriée, référez-vous aux informations présentées aux pages 34 et 35.

GEBERIT PIÈCES DE RECHANGE



SYSTÈMES D'INSTALLATION

Pièces de rechange

Support WC Geberit Duofix 111.335.00.X et 111.902.00.X, installation 2x6 Sigma

Article	N° de modèle	Description	Article	N° de modèle	Description
1	242.314.00.1	Matériaux pour l'installation du réservoir et du support encastrés (avant 2025, DF3)	13	111.892.00.1	Vis de fixation du cadre pour construction de montants en acier, galvanisées, autotaraudeuses
2	242.315.00.1	Couvercle de protection anti-éclaboussures pour réservoir encastré Sigma	14	240.853.00.1	Arrêt d'alimentation incliné (poignée noire)
3	243.345.00.1 ou 243.168.00.1	Boîtier de protection contre les résidus pour Sigma ou réservoirs encastrés 2x6 et 2x4, plastique	14.1	240.851.00.1	Coude appliqué, cuivre
4	362.771.00.1	Joint d'étanchéité pour tuyau de chasse encastré, EPDM	15	240.921.00.1	Flexible de raccordement pour réservoir encastré Sigma, 9,5 mm (3/8 po)
5	362.796.00.6	Bouchon de protection, plastique	15.1	240.922.00.1	Ensemble de joints d'étanchéité pour flexible RFB
6	240.189.00.1	Tige filetée pour l'installation de toilette ou de bidet fixé au mur	16	240.923.00.1	Pince de fixation pour vanne de remplissage Type 380
7	152.404.46.1	Ensemble de raccordement avec matériel de montage (trousse d'installation de la cuvette), PEHD; capuchons en chrome mat	17.1	240.771.00.1	Trousse de joints d'étanchéité pour vanne de remplissage Type 380 (avant 2025, DF3)
7	152.404.11.1	Ensemble de raccordement avec matériel de montage (trousse d'installation de la cuvette), PEHD; capuchons en blanc mat (accessoire seulement)	18.1	241.167.00.1	Ensemble d'étriers pour vannes de chasse
7.1	217.713.46.1	Capuchons avec rondelle de nivellement, plastique, blanc mat	18.2	816.418.00.1	Joint plat Geberit pour vanne de chasse
7.2	119.668.00.1	Joint d'étanchéité pour tube d'alimentation, EPDM	19.1	241.868.00.1	Joint d'étanchéité en U pour panier de vanne
7.3	152.424.00.1	Joint d'étanchéité pour raccord de sortie de toilette, EPDM	20	241.829.00.1	Boîte de vitesses d'actionneur de chasse d'eau
8	366.061.16.1	Coude de sortie pour raccord de vidange en PEHD, 1 x coude à 90° avec manchon pour tuyau à emboîtement de Ø90 mm (Ø3 1/2 po) et sortie de Ø90 mm (Ø3 1/2 po)	21	240.269.00.1	Vanne d'arrêt inclinée vers le réservoir encastré (poignée bleue)
8.1	387.282.00.1	Joint d'étanchéité pour coudes de sortie, EPDM	21.1	240.298.00.1	Broche vers la vanne d'arrêt inclinée
9	366.820.00.6	Bouchon de protection, plastique	21.2	241.857.00.1	Contre-écrou, plastique
10	—	Accouplement souple FERNCO 3005-33	21.3	240.347.00.1	Poignée pour la vanne d'arrêt inclinée (bleue)
11	242.012.00.1	Support de tuyau de sortie, complet (avant 2025, DF3)	22	244.125.00.1	Ensemble de repose-pieds (avant 2025, DF3)
12	242.886.00.1	Tuyau d'alimentation en eau de la douche et de la toilette avec réservoir encastré Sigma 2x6, réservoirs encastrés Omega ou Kappa (à partir de 2013)	23	242.698.00.1	Coude de chasse d'eau encastré pour réservoir Sigma
			24A	244.820.00.1	Vanne à double chasse pour les réservoirs Sigma de 6/3 LPC (1,6/0,8 GPC)
			24B	245.400.00.1	Vanne à double chasse pour les réservoirs Sigma de 4,8/3 LPC (1,28/0,8 GPC)
			24.1	244.844.00.1	Ensemble de poignées
			24.2	244.244.00.1	Joint d'étanchéité plat
			25	241.469.00.5	Vanne de remplissage Type 383 pour réservoirs encastrés Sigma et Delta
			25.1	245.988.00.1	Trousse de joints d'étanchéité pour vanne de remplissage Type 383
			26	242.012.00.2	Support de tuyau de sortie, complet (2025 et plus tard, DF4)
			27	242.314.00.2	Matériaux pour l'installation du réservoir et du support encastrés (2025 et plus tard, DF4)
			28	244.125.00.2	Ensemble de repose-pieds (2025 et plus tard, DF4)

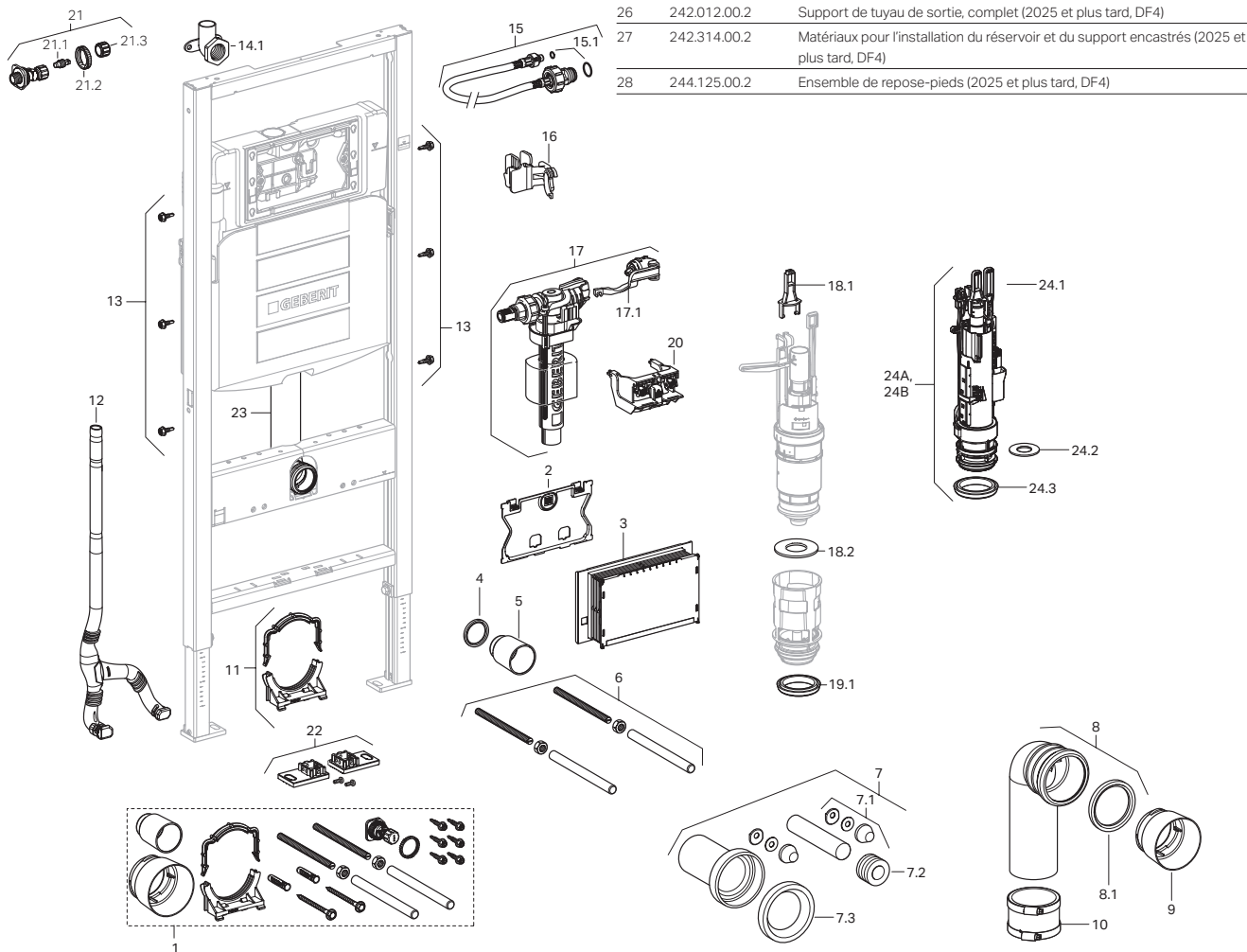

SYSTÈMES D'INSTALLATION

Pièces de rechange

Support WC Geberit Duofix 111.798.00.X et 111.597.00.X, installation 2x4 Sigma

Article	N° de modèle	Description
1	242.314.00.1	Matériaux pour l'installation du réservoir et du support encastrés
2	242.418.00.1	Couvercle de protection anti-éclaboussures pour réservoir encastré Sigma 2x4
3	243.345.00.1 ou 243.168.00.1	Boîtier de protection contre les résidus pour Sigma Réservoir encastré 2x4, plastique
4	362.771.00.1	Joint d'étanchéité pour tuyau de chasse encastré, EPDM
5	362.796.00.6	Bouchon de protection, plastique
6	240.189.00.1	Tige filetée pour l'installation de toilette ou de bidet fixé au mur
7	152.404.46.1	Ensemble de raccordement avec matériel de montage (trousse d'installation de la cuvette), PEHD; capuchons en chrome mat
7	152.404.11.1	Ensemble de raccordement avec matériel de montage (trousse d'installation de la cuvette), PEHD; capuchons en blanc mat (accessoire seulement)
7.1	217.713.46.1	Capuchons avec rondelle de nivellement, plastique, blanc mat
7.2	119.668.00.1	Joint d'étanchéité pour tube d'alimentation, EPDM
7.3	152.424.00.1	Joint d'étanchéité pour raccord de sortie de toilette, EPDM
8	241.899.00.1	Coude de sortie pour raccord de vidange en PEHD, 1 x coude à 90° avec manchon pour tuyau à emboîtement de Ø90 mm (Ø3 1/2 po) et sortie de Ø90 mm (Ø3 1/2 po)
8.1	387.282.00.1	Joint d'étanchéité pour coudes de sortie, EPDM
9	366.820.00.6	Bouchon de protection, plastique
10	—	Accouplement souple FERNCO 3005-33
11	242.012.00.1	Support de tuyau de sortie, complet (avant 2025, DF3)
12	242.886.00.1	Tuyau d'alimentation en eau de la douche et de la toilette avec réservoir encastré Sigma 2x4 (à partir de mi-2013)
13	216.179.00.1	Matériel d'installation
14	240.851.00.1	Coude appliqué, cuivre
15	243.175.00.1	Flexible de raccordement pour réservoir encastré Sigma 2x4, 9,5 mm (3/8 po)
15	243.357.00.1	Flexible de raccordement pour réservoir encastré Sigma 2x4, 9,5 mm (3/8 po) - pour applications d'eau saline

Article	N° de modèle	Description
15.1	240.922.00.1	Ensemble de joints d'étanchéité pour flexible RFB
16	243.279.00.1	Pince de fixation pour vanne de remplissage Type 380
17.1	240.771.00.1	Trousse de joints d'étanchéité pour vanne de remplissage Type 380
17.2	241.670.00.1	Mamelon de vanne de remplissage Type 380 pour réservoir encastré Sigma 2x4
18A	243.727.00.1	Vanne à double chasse pour les réservoirs encastrés Sigma de 4,8/3 LPC (1,28/0,8 GPC), 2x4 (111.597)
18B	241.290.00.1	Vanne à double chasse pour les réservoirs encastrés Sigma de 6/3 LPC (1,6/0,8 GPC), 2x4 (111.728/111.798)
18.1	241.167.00.1	Ensemble d'étriers pour vannes de chasse
18.2	241.291.00.1	Joint plat pour vanne de chasse pour réservoir encastré Sigma 2x4
18.3	241.292.00.1	Rail de fixation pour réservoir encastré Sigma 2x4
19	242.269.00.1	Panier de siège de vanne et douille de réduction du bruit pour vanne de chasse
19.1	241.293.00.1	Joint d'étanchéité en U pour panier de vanne
20	243.344.00.1	Boîte de vitesses d'actionneur de chasse d'eau
21	240.847.00.1	Vanne d'arrêt vers le réservoir encastré (poignée bleue pour les applications d'eau saline)
21	242.414.00.1	Vanne d'arrêt vers le réservoir encastré (poignée bleue)
21.1	240.298.00.1	Broche vers la vanne d'arrêt inclinée
21.2	240.347.00.1	Poignée pour la vanne d'arrêt inclinée (bleue)
22	111.892.00.1	Vis de fixation du cadre pour construction de montants en acier, galvanisées, autotaraudeuses
23	244.125.00.1	Ensemble de repose-pieds (avant 2025, DF3)
24	222.294.00.5	Vanne de remplissage Type 383 pour réservoirs encastrés Sigma et Delta
24.1	245.988.00.1	Trousse de joints d'étanchéité pour vanne de remplissage Type 383
25	246.186.00.2	Support de tuyau de sortie, complet (2025 et plus tard, DF4)
26	242.314.00.2	Matériaux pour l'installation du réservoir et du support encastrés (2025, DF4)
27	244.125.00.2	Ensemble de repose-pieds (2025, DF4)
28	246.177.00.1	Mamelon de vanne de remplissage Type 383 pour réservoir encastré Sigma 2x4

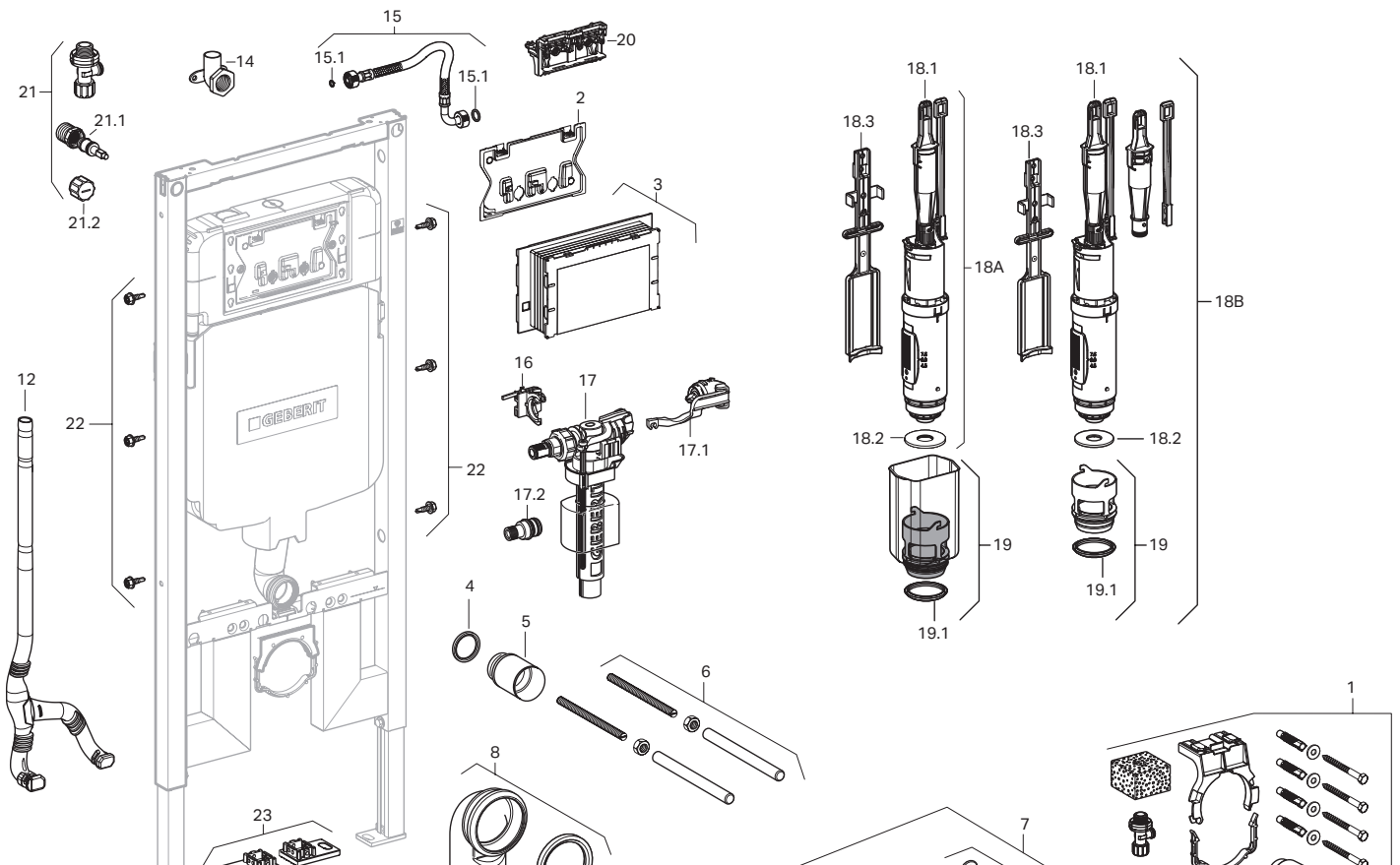

SYSTÈMES D'INSTALLATION

Pièces de rechange

Support WC Geberit Duofix 111.728.00.1 INACTIF, installation 2x4 Sigma

Article	N° de modèle	Description
1	242.314.00.1	Matériaux pour l'installation du réservoir et du support encastrés
2	242.418.00.1	Couvercle de protection anti-éclaboussures pour réservoir encastré Sigma 2x4
3	243.345.00.1 ou 243.168.00.1	Boîtier de protection contre les résidus pour Sigma Réservoir encastré 2x4, plastique
4	362.771.00.1	Joint d'étanchéité pour tuyau de chasse encastré, EPDM
5	362.796.00.6	Bouchon de protection, plastique
6	240.189.00.1	Tige filetée pour l'installation de toilette ou de bidet fixé au mur
7	152.404.11.1	Ensemble de raccordement avec matériel de montage (trousse d'installation de la cuvette), PEHD; capuchons en chrome mat
7.1	217.713.46.1	Capuchons avec rondelle de nivellement, plastique, blanc mat
7.2	119.668.00.1	Joint d'étanchéité pour tube d'alimentation, EPDM
7.3	152.424.00.1	Joint d'étanchéité pour raccord de sortie de toilette, EPDM
8	241.899.00.1	Coude de sortie pour raccord de vidange PEHD, 1 x coude à 90° avec manchon pour tuyau à emboîtement Ø90 mm (Ø3,5 po) et sortie de Ø90 mm (Ø3,5 po)
8.1	387.282.00.1	Joint d'étanchéité pour coudes de sortie, EPDM
9	366.820.00.6	Bouchon de protection, plastique
10	—	Accouplement souple FERNCO 3005-33
11	242.012.00.1	Support de tuyau de sortie (complet)
12	216.179.00.1	Matériel d'installation
13	240.851.00.1	Coude appliqué, cuivre
14	242.415.00.1	Flexible de raccordement pour réservoir encastré Sigma 2x4, 9,5 mm (3/8 po)
14.1	240.922.00.1	Ensemble de joints d'étanchéité pour flexibles RFB
15	241.286.00.1	Pince de fixation pour vanne de remplissage Type 380
16.1	240.771.00.1	Trousse de joints d'étanchéité pour vanne de remplissage Type 380

Article	N° de modèle	Description
16.2	241.670.00.1	Mamelon de vanne de remplissage Type 380 pour réservoir encastré Sigma 2x4
17	241.290.00.1	Vanne à double chasse dotée d'un panier de siège de vanne pour le réservoir encastré Sigma 2x4 (111.728/111.798)
17.2	241.167.00.1	Ensemble d'étriers pour vannes de chasse
17.3	241.291.00.1	Joint plat pour vanne de chasse pour réservoir encastré Sigma 2x4
17.4	241.292.00.1	Rail de fixation pour réservoir encastré Sigma 2x4
18	242.269.00.1	Panier de siège de vanne et douille de réduction du bruit pour vanne de chasse
18.1	241.293.00.1	Joint d'étanchéité en U pour panier de vanne
19	242.417.00.1	Boîte de vitesses d'actionneur de chasse d'eau
20	240.847.00.1	Vanne d'arrêt vers le réservoir encastré (poignée bleue - pour les applications d'eau saline)
20	242.414.00.1	Vanne d'arrêt vers le réservoir encastré (poignée bleue)
20.1	240.298.00.1	Broche vers la vanne d'arrêt inclinée
20.2	240.347.00.1	Poignée pour la vanne d'arrêt inclinée (bleue)
21	111.892.00.1	Vis de fixation du cadre pour construction de montants en acier, galvanisés, autotaraudeuses
22	249.801.00.1	Flexible d'alimentation en eau pour l'ajout du siège de bidet après avoir terminé l'installation (facultatif)
23	242.413.00.1	Flexible d'alimentation en eau pour siège de bidet pour le support 111.728.00.1 avec réservoir encastré Sigma 2x4 (UP720). Pour l'ajout d'un siège de bidet à un support monté. Doit être commandé avec 249.801.00.1 (facultatif) pour une installation complète
24	222.294.00.5	Vanne de remplissage Type 383 pour réservoirs Sigma
24.1	245.988.00.1	Trousse de joints d'étanchéité pour vanne de remplissage Type 383
25	246.177.00.1	Mamelon de vanne de remplissage Type 383 pour réservoir encastré Sigma 2x4

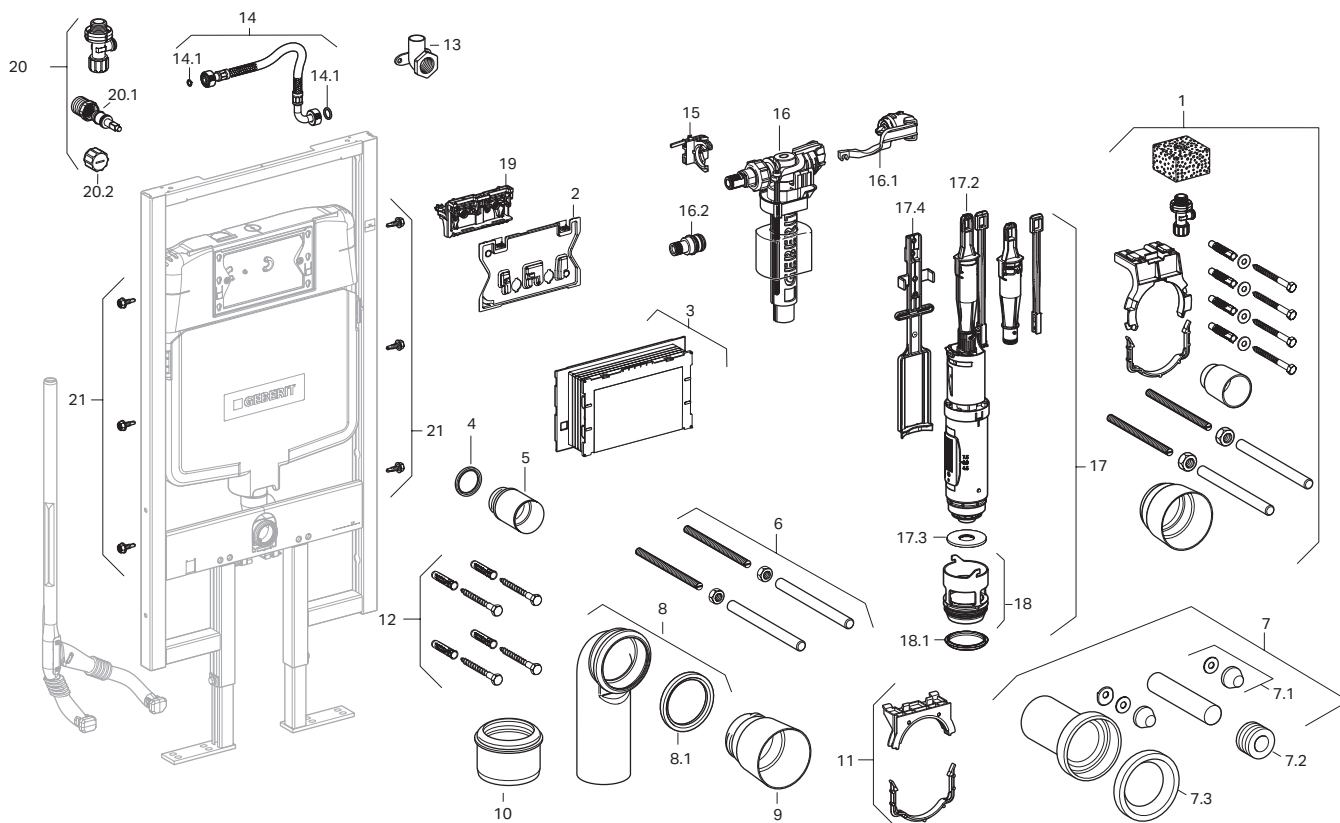

SYSTÈMES D'INSTALLATION

Pièces de rechange

Support WC Geberit Duofix 111.012.00.X et 111.018.00.X, installation 2x6 Omega

Article	N° de modèle	Description
1	240.269.00.1	Vanne d'arrêt inclinée vers le réservoir encastré (poignée bleue)
1.1	240.298.00.1	Broche vers la vanne d'arrêt inclinée
1.2	241.857.00.1	Contre-écrou, plastique
1.3	240.347.00.1	Poignée pour la vanne d'arrêt inclinée (bleue)
2	240.629.00.1	Flexible tressé et renforcé pour réservoirs encastrés Geberit Kappa et Omega
2.1	240.922.00.1	Ensemble de joints d'étanchéité pour flexible RFB
3	243.088.00.1	Support de fixation pour vanne de remplissage Type 380
4.1	240.771.00.1	Trousse de joints d'étanchéité pour vanne de remplissage Type 380
5	243.090.00.1	Plaque de protection
6	243.091.00.1	Bloc de support
7	243.092.00.1	Boîtier de protection contre les résidus
8	243.093.00.1	Plaque d'insertion
9.1	241.167.00.1	Ensemble d'étriers pour vannes de chasse
9.2	816.418.00.1	Joint plat Geberit pour vanne de chasse
10.2	241.868.00.1	Joint d'étanchéité en U pour panier de vanne après 2008
11	362.771.00.1	Joint d'étanchéité pour tuyau de chasse encastré, EPDM
12	362.796.00.6	Bouchon de protection, plastique
13	242.012.00.1	Support de tuyau de sortie, complet (avant 2025, DF3)
14	152.404.46.1	Ensemble de raccordement avec matériel de montage (trousse d'installation de la cuvette), PEHD; capuchons en chrome mat
14	152.404.11.1	Ensemble de raccordement avec matériel de montage (trousse d'installation de la cuvette), PEHD; capuchons en blanc mat (accessoire seulement)
14.1	217.713.46.1	Capuchons avec rondelle de nivellement, plastique, blanc mat

Article	N° de modèle	Description
14.2	119.668.00.1	Joint d'étanchéité pour tube d'alimentation, EPDM
14.3	152.424.00.1	Joint d'étanchéité pour raccord de sortie de toilette, EPDM
15	242.314.00.1	Matériaux pour l'installation du réservoir et du support encastrés (avant 2025, DF3)
16	366.061.16.1	Coude de sortie pour raccord de vidange en PEHD, 1 x coude à 90° avec manchon pour tuyau à emboîtement de Ø90 mm (Ø3 1/2 po) et sortie de Ø90 mm (Ø3 1/2 po)
16.1	387.282.00.1	Joint d'étanchéité pour coudes de sortie, EPDM
17	366.820.00.6	Bouchon de protection, plastique
18	240.189.00.1	Tige filetée pour l'installation de toilette ou de bidet fixé au mur
19	242.886.00.1	Tuyau d'alimentation en eau de la douche et de la toilette avec réservoir encastré Sigma 2x6, réservoirs encastrés Omega ou Kappa (à partir de 2013)
20	111.892.00.1	Vis de fixation du cadre pour construction de montants en acier, galvanisées, autotaraudeuses
21	—	Accouplement souple FERNCO 3005-33
22	244.125.00.1	Ensemble de repose-pieds (avant 2025, DF3)
23A	245.365.00.1	Vanne à double chasse pour les réservoirs Omega de 6/3 LPC (1,6/0,8 GPC)
23B	245.372.00.1	Vanne à double chasse pour les réservoirs Omega de 4,8/3 LPC (1,28/0,8 GPC)
23.1	244.844.00.1	Ensemble de poignée
23.2	244.244.00.1	Joint d'étanchéité plat
24	244.125.00.2	Ensemble de repose-pieds (2025 et plus tard, DF4)
25	242.012.00.2	Support de tuyau de sortie, complet (2025 et plus tard, DF4)
26	242.314.00.2	Matériaux pour l'installation du réservoir et du support encastrés (2025 et plus tard, DF4)
27	241.469.00.5	Vanne de remplissage Type 383 pour réservoirs Sigma et Omega
27.1	245.988.00.1	Trousse de joints d'étanchéité pour vanne de remplissage Type 383

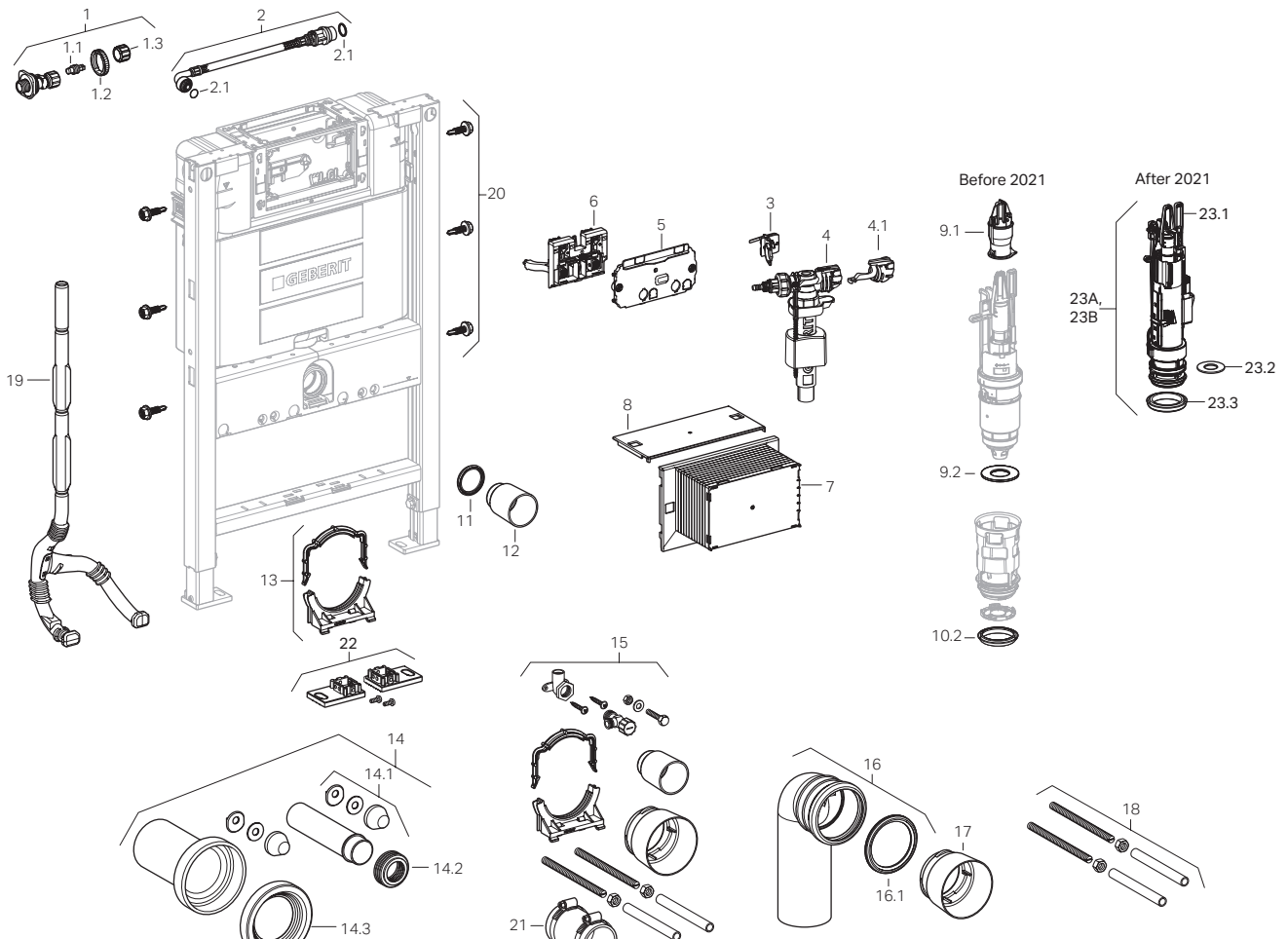

SYSTÈMES D'INSTALLATION

Pièces de rechange

Support Duofix WC Geberit 111.728.00.1 INACTIF, installation 2x6 Sigma

Article	N° de modèle	Description
1	242.316.00.1	Couvercle de protection anti-éclaboussures pour réservoir encastré Kappa
2	240.172.00.1	Boîtier de protection contre les résidus pour réservoir encastré Kappa, plastique, livré standard
3	240.533.00.1	Boîte de vitesses d'actionneur de chasse d'eau
4	240.853.00.1	Arrêt d'alimentation incliné (poignée noire)
4.1	240.851.00.1	Coude appliqué, cuivre
4.2	—	Adaptateur de 9,5 mm (3/8 po) BSPP-F à 12,7 mm (1/2 po) NPT-M, laiton
5.1	240.771.00.1	Trousse de joints d'étanchéité pour vanne de remplissage Type 380
6	240.629.00.1	Flexible de raccordement pour réservoir encastré Kappa
6.1	240.922.00.1	Ensemble de joints d'étanchéité pour flexible RFB
7	240.637.00.1	Vanne à double chasse dotée d'un panier de siège de vanne pour UP200
8	240.638.00.1	Vanne à double chasse pour réservoir encastré Kappa
8.1	816.418.00.1	Joint plat Geberit pour vanne de chasse
8.2	241.167.00.1	Ensemble d'étriers pour vannes de chasse
9	241.868.00.1	Joint d'étanchéité en U pour panier de vanne
10	362.771.00.1	Joint d'étanchéité pour tuyau de chasse encastré, EPDM
11	362.796.00.6	Bouchon de protection, plastique
12	240.189.00.1	Tige filetée pour l'installation de toilette ou de bidet fixé au mur
13	242.012.00.1	Support de tuyau de sortie (complet)
14	152.404.46.1	Ensemble de raccordement avec matériel de montage (trousse d'installation de la cuvette), PEHD; capuchons en chrome mat

Article	N° de modèle	Description
14	152.404.11.1	Ensemble de raccordement avec matériel de montage (trousse d'installation de la cuvette), PEHD; capuchons en blanc mat (accessoire seulement)
14.1	217.713.46.1	Capuchons avec rondelle de nivellement, plastique, blanc mat
14.2	119.668.00.1	Joint d'étanchéité pour tube d'alimentation, EPDM
14.3	152.424.00.1	Joint d'étanchéité pour raccord de sortie de toilette, EPDM
15	366.061.16.1	Coude de sortie pour raccord de vidange en PEHD, 1 x coude à 90° avec manchon pour tuyau à emboîtement de Ø90 mm (Ø3 1/2 po) et sortie de Ø90 mm (Ø3 1/2 po)
15.1	387.282.00.1	Joint d'étanchéité pour coudes de sortie, EPDM
16	366.820.00.6	Bouchon de protection, plastique
17	—	Accouplement souple FERNCO 3005-33
18	111.892.00.1	Vis de fixation du cadre pour construction de montants en acier, galvanisées, autotaraudeuses
19	242.314.00.1	Matériaux d'installation pour le réservoir et le support encastrés
20	240.269.00.1	Vanne d'arrêt inclinée vers le réservoir encastré (poignée bleue)
20.1	240.298.00.1	Broche vers la vanne d'arrêt inclinée
20.2	240.347.00.1	Poignée pour la vanne d'arrêt inclinée (bleue)
20.3	241.857.00.1	Contre-écrou, plastique
21	242.886.00.1	Tuyau d'alimentation en eau de la douche et de la toilette avec réservoir encastré Sigma 2x6, réservoirs encastrés Omega ou Kappa (à partir de 2013)
22	244.125.00.1	Ensemble de repose-pieds
23	241.469.00.5	Vanne de remplissage Type 383 pour réservoirs Sigma et Omega
23.1	245.988.00.1	Trousse de joints d'étanchéité pour vanne de remplissage Type 383

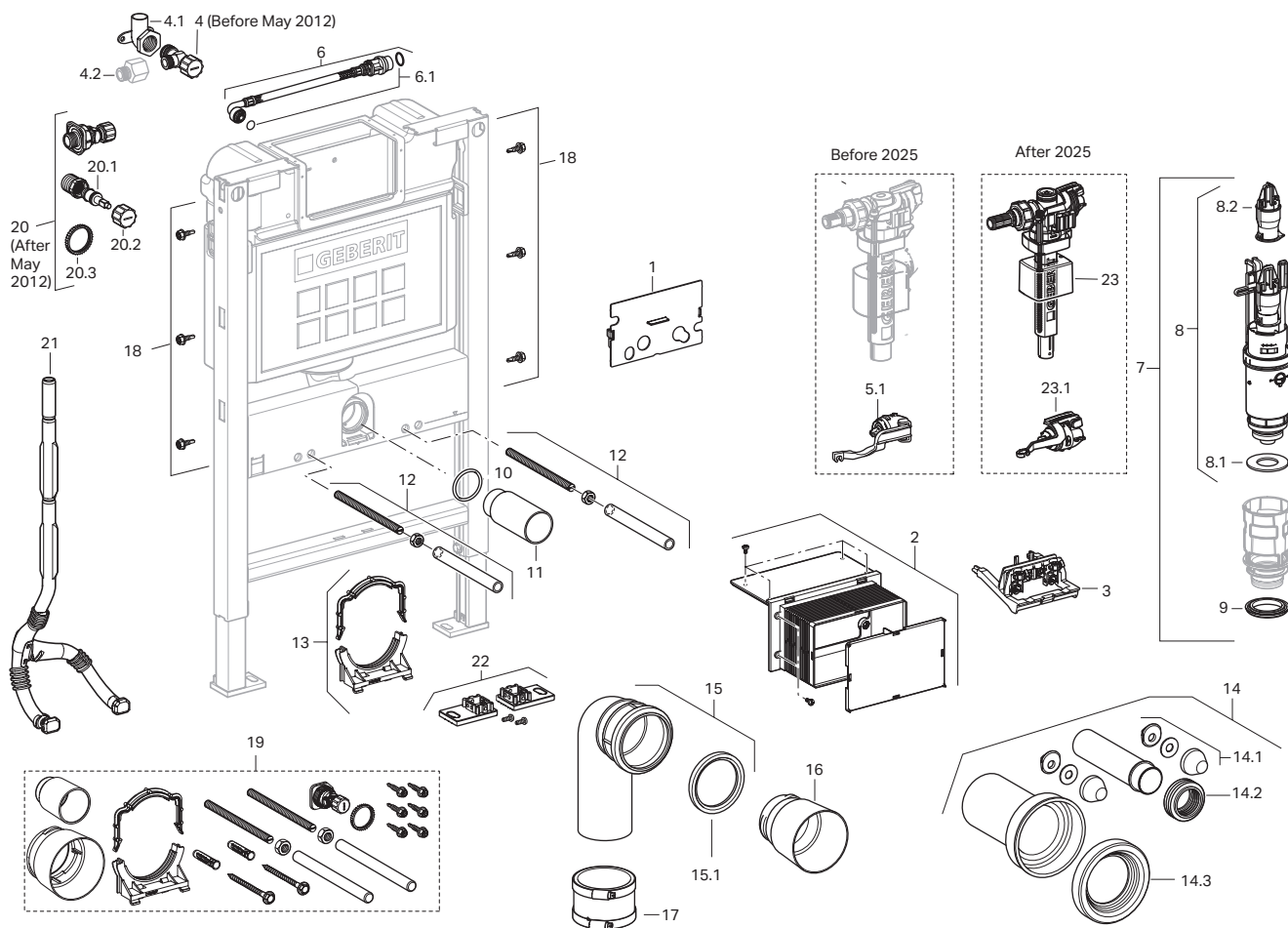

Pièces de rechange

SYSTÈMES D'INSTALLATION

Pièces de rechange

Support Geberit Duofix pour urinoir 111.625.00.1

Article	N° de modèle	Description
1	242.039.00.1	Barre transversale pour l'alimentation en eau
1.1	362.790.00.1	Anneau de cordon circulaire, EPDM
2	152.489.16.1	Tube d'alimentation avec joint d'étanchéité, PE; Ø35 mm (Ø1,34 po)
2.1	119.669.00.1	Manchon, EPDM
3	242.045.00.1	Éléments de fixation, avec écrous en plastique, complets
3.1	242.046.00.1	Écrous union en plastique pour barre transversale des éléments de fixation
4	240.027.46.1	Capuchons en plastique, chrome mat
5	242.047.00.1	Traverse de sortie
6	152.950.11.1	Siphon avec sortie horizontale et joint d'étanchéité; sortie, PE; sortie Ø50 mm (Ø1,97 po)
7	853.614.92.1	Bouchon de protection

Article	N° de modèle	Description
8	240.315.00.1	Coude de sortie pour raccord de vidange en PE; 1 x coude à 90° avec Ø63/Ø50 mm (Ø2,48/Ø1,97 po)
8.1	152.693.00.1	Joint d'étanchéité pour raccord; EPDM pour sortie Ø50 mm (Ø1,97 po)
9	242.516.00.1	Tube de sortie Ø50 mm (Ø1,97 po) Article de terrain n° 225.2G
10	111.892.00.1	Vis de fixation du cadre pour construction de montants en acier, galvanisées, autotaraudeuses
11	241.930.00.1	Boîtier de protection contre les résidus et ensemble d'extension pour le support d'urinoir
12	242.131.00.1	Coude, 90° (non illustré)
13	244.125.00.1	Ensemble de repose-pieds (avant 2025, DF3)
14	244.125.00.2	Ensemble de repose-pieds (2025 et plus tard, DF4)

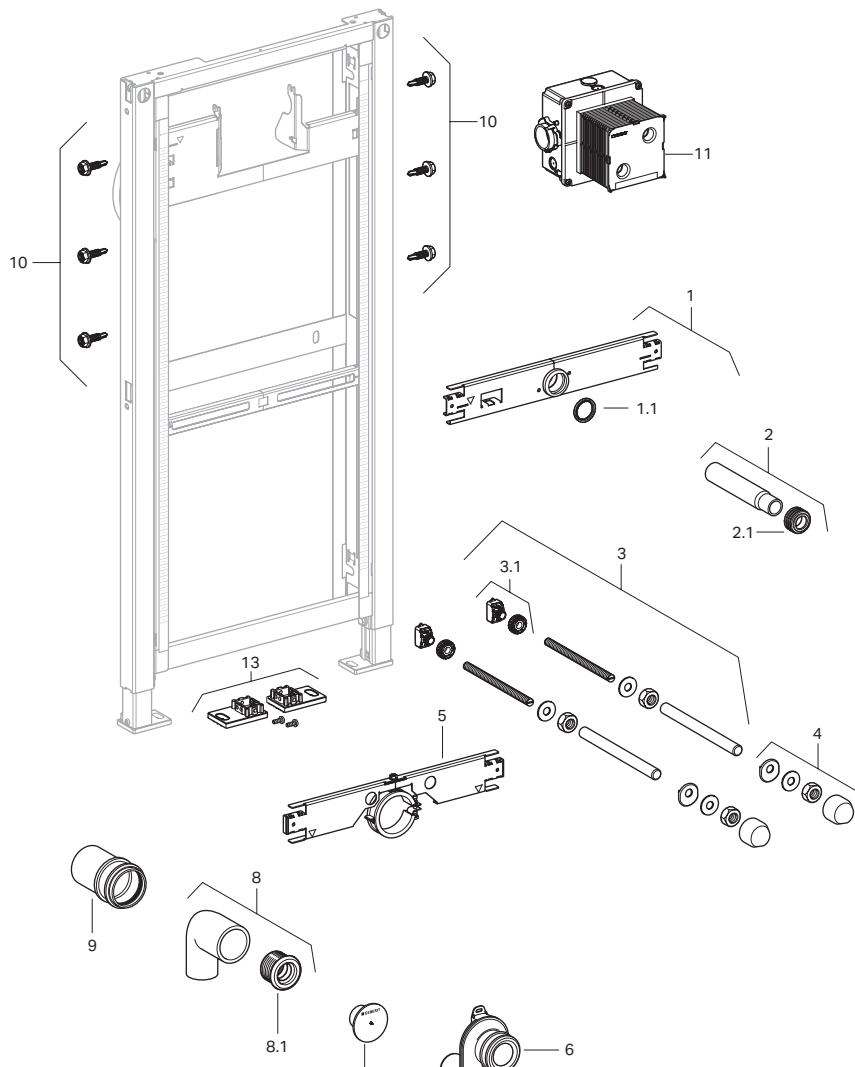

SYSTÈMES D'INSTALLATION

Pièces de rechange

Supports Geberit Duofix pour bidets 111.520.00.X et 111.524.00.X

Article	N° de modèle	Description	Article	N° de modèle	Description
1	111.892.00.1	Vis de fixation du cadre pour construction de montants en acier, galvanisées, autotaraudeuses	5	240.306.00.1	Bouchon de protection, Ø32 mm (Ø1,26 po)
2	241.066.00.1	Support de fixation de tuyaux	6	240.189.00.1	Tige filetée pour l'installation de toilette ou de bidet fixé au mur
3	241.067.16.1	Coude de sortie - 90 degrés	7	217.713.46.1	Capuchons avec rondelle de nivellement, plastique, blanc mat
4	152.682.00.1	Joint d'étanchéité de sortie, poussoir pour tube Ø50 mm (Ø1,97 po)	8	244.125.00.1	Ensemble de repose-pieds (avant 2025, DF3)
			9	244.125.00.2	Ensemble de repose-pieds (2025 et plus tard, DF4)

111.520.00.1

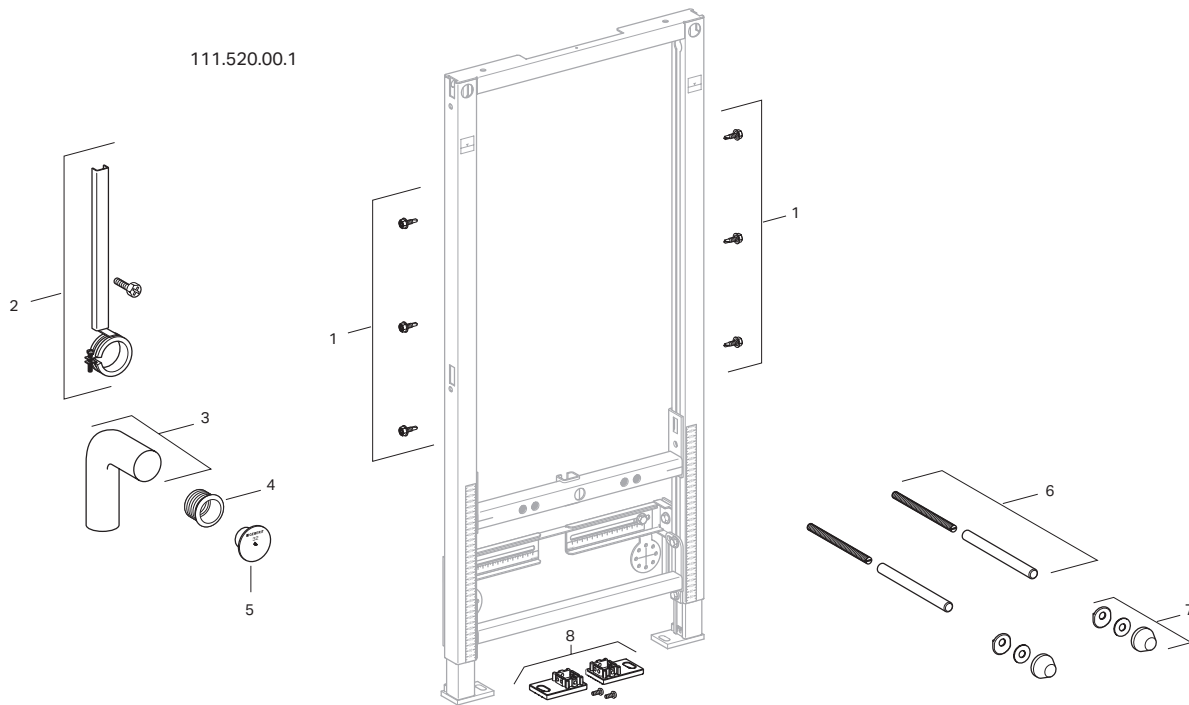

111.524.00.1

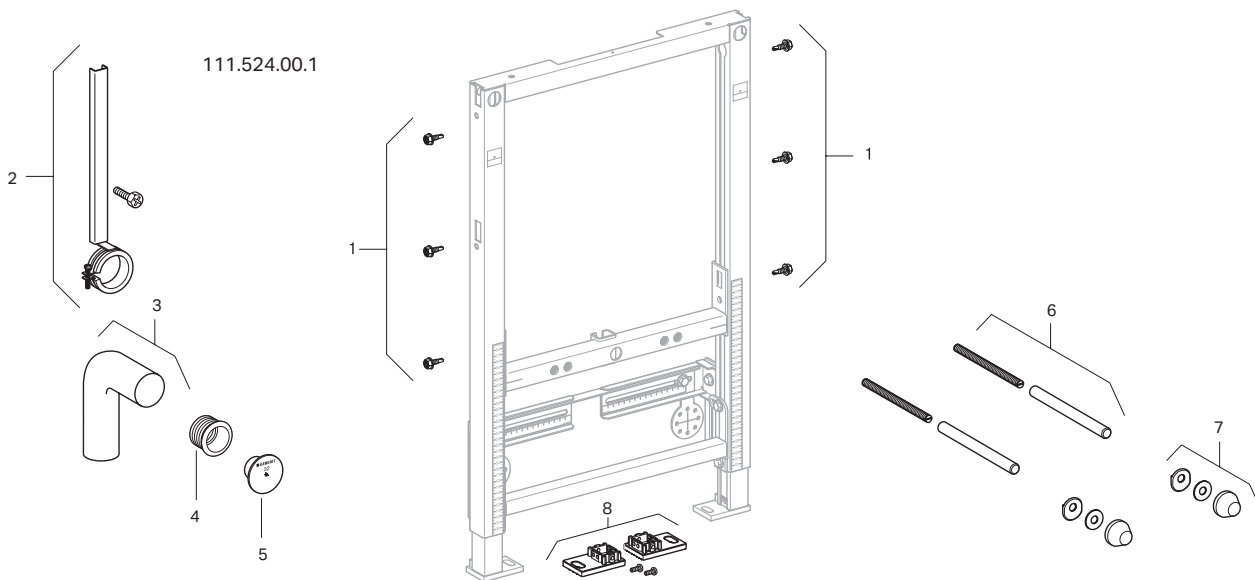

Pièces de rechange

SYSTÈMES D'INSTALLATION

Pièces de rechange

Support pour lave-mains Geberit Duofix 111.490.00.X

Article	N° de modèle	Description	Article	N° de modèle	Description
1	241.803.00.1	Barre transversale pour robinet de plage d'évier	5	111.892.00.1	Vis de fixation du cadre pour construction de montants en acier, galvanisées, autotaraudeuses
2	241.805.00.1	Support de tuyau pour coude de sortie	6	241.059.00.1	Tige filetée pour lavabo fixé au mur
3	241.067.16.1	Coude de sortie - 90 degrés	6.1	241.009.00.1	Écrous M10 pour cadre de lavabo, ensemble de 2
4	152.682.00.1	Joint d'étanchéité de sortie standard, EPDM, poussoir pour tube Ø50 mm (Ø1,97 po)	7	244.125.00.1	Ensemble de repose-pieds (avant 2025, DF3)
	152.796.00.1	Joint d'étanchéité de sortie, EPDM, poussoir pour tube Ø50/40 mm (Ø1,97/1,57 po)	8	244.125.00.2	Ensemble de repose-pieds (2025 et plus tard, DF4)

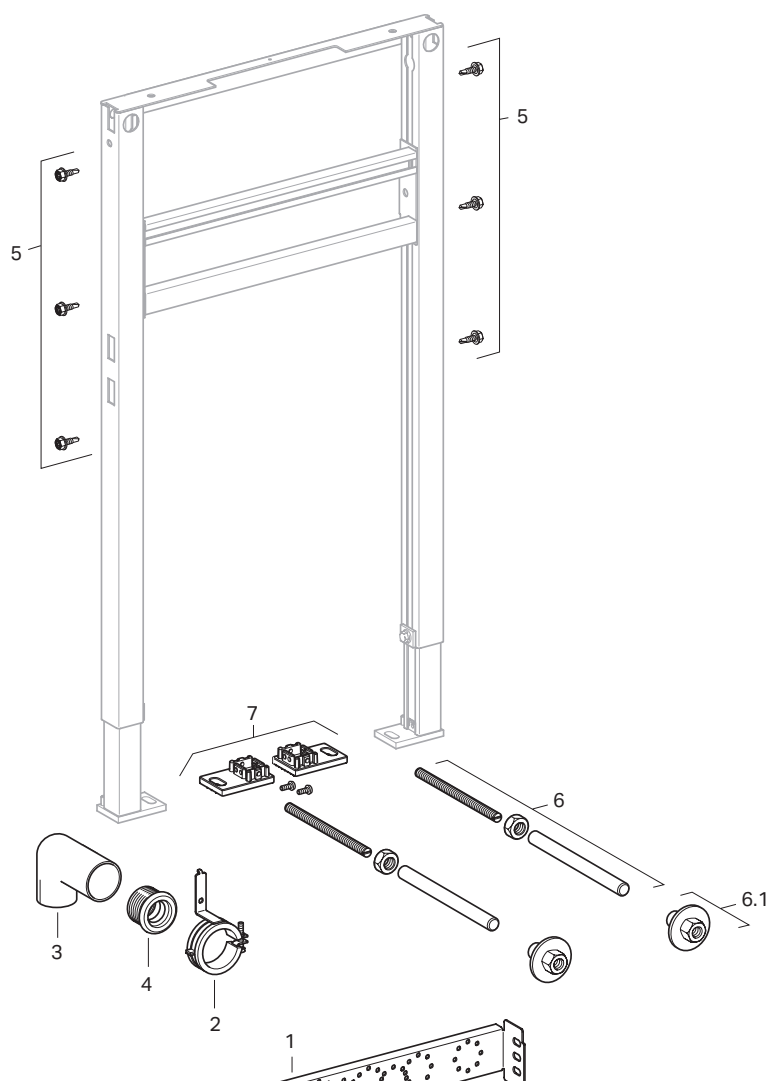

SYSTÈMES D'INSTALLATION

Pièces de rechange

Réservoirs encastrés Geberit, 109.797.00.1 et 109.781.00.1, installation 2x4 Sigma

Article	N° de modèle	Description	Article	N° de modèle	Description
2	242.418.00.1	Couvercle de protection anti-éclaboussures pour réservoir encastré Sigma 2x4	17A	243.727.00.1	Vanne à double chasse pour les réservoirs encastrés Sigma de 4,8/3 LPC (1,28/0,8 GPC), 2x4 (111.597)
3	243.345.00.1 ou 243.168.00.1	Boîtier de protection contre les résidus pour Sigma Réservoir encastré 2x4, plastique	17B	241.290.00.1	Vanne à double chasse dotée d'un panier de siège de vanne pour le réservoir encastré Sigma 2x4 (111.728/111.798)
5	119.668.00.1	Joint d'étanchéité pour tube d'alimentation, EPDM	17.1	241.167.00.1	Ensemble d'étriers pour vannes de chasse
7	243.272.00.1	Ensemble de montage pour constructions à mur sec, pour citerne encastrée Sigma de 8 et 12 cm	17.2	241.292.00.1	Rail de fixation pour réservoir encastré Sigma 2x4
8	241.294.00.1	Coude de chasse d'eau avec guide : p=5,6 cm, L=5,2 cm	17.3	241.291.00.1	Joint plat pour vanne de chasse pour réservoir encastré Sigma 2x4
8.1	362.771.00.1	Joint d'étanchéité pour tuyau de chasse encastré, EPDM	18	242.269.00.1	Panier de siège de vanne et douille de réduction du bruit pour vanne de chasse
9	362.796.00.6	Bouchon de protection, plastique	18.1	241.293.00.1	Joint d'étanchéité en U pour panier de vanne
13	240.851.00.1	Coude appliqué, cuivre	19	243.344.00.1	Boîte de vitesses d'actionneur de chasse d'eau
14	243.175.00.1	Flexible de raccordement pour réservoir encastré Sigma 2x4, 9,5 mm (38 po)	20	242.414.00.1	Vanne d'arrêt vers le réservoir encastré (poignée bleue)
14	243.357.00.1	Flexible de raccordement pour réservoir encastré Sigma 2x4, 9,5 mm (38 po) - pour applications d'eau saline	20.1	240.298.00.1	Broche vers la vanne d'arrêt inclinée
14.1	240.922.00.1	Ensemble de joints d'étanchéité pour flexibles RFB	20.2	240.347.00.1	Poignée pour la vanne d'arrêt inclinée (bleue)
15	243.279.00.1	Pince de fixation pour vanne de remplissage Type 380	21	240.847.00.1	Vanne d'arrêt vers le réservoir encastré (poignée bleue - pour les applications d'eau saline)
16.1	240.771.00.1	Trousse de joints d'étanchéité pour vanne de remplissage Type 380	22	892.975.00.1	Joint torique pour pièce de raccordement de sortie
16.2	241.670.00.1	Mamelon de vanne de remplissage Type 380 pour réservoir encastré Sigma 2x4	23	241.469.00.5	Vanne de remplissage Type 383 pour réservoirs Sigma et Omega
			23.1	245.988.00.1	Trousse de joints d'étanchéité pour vanne de remplissage Type 383

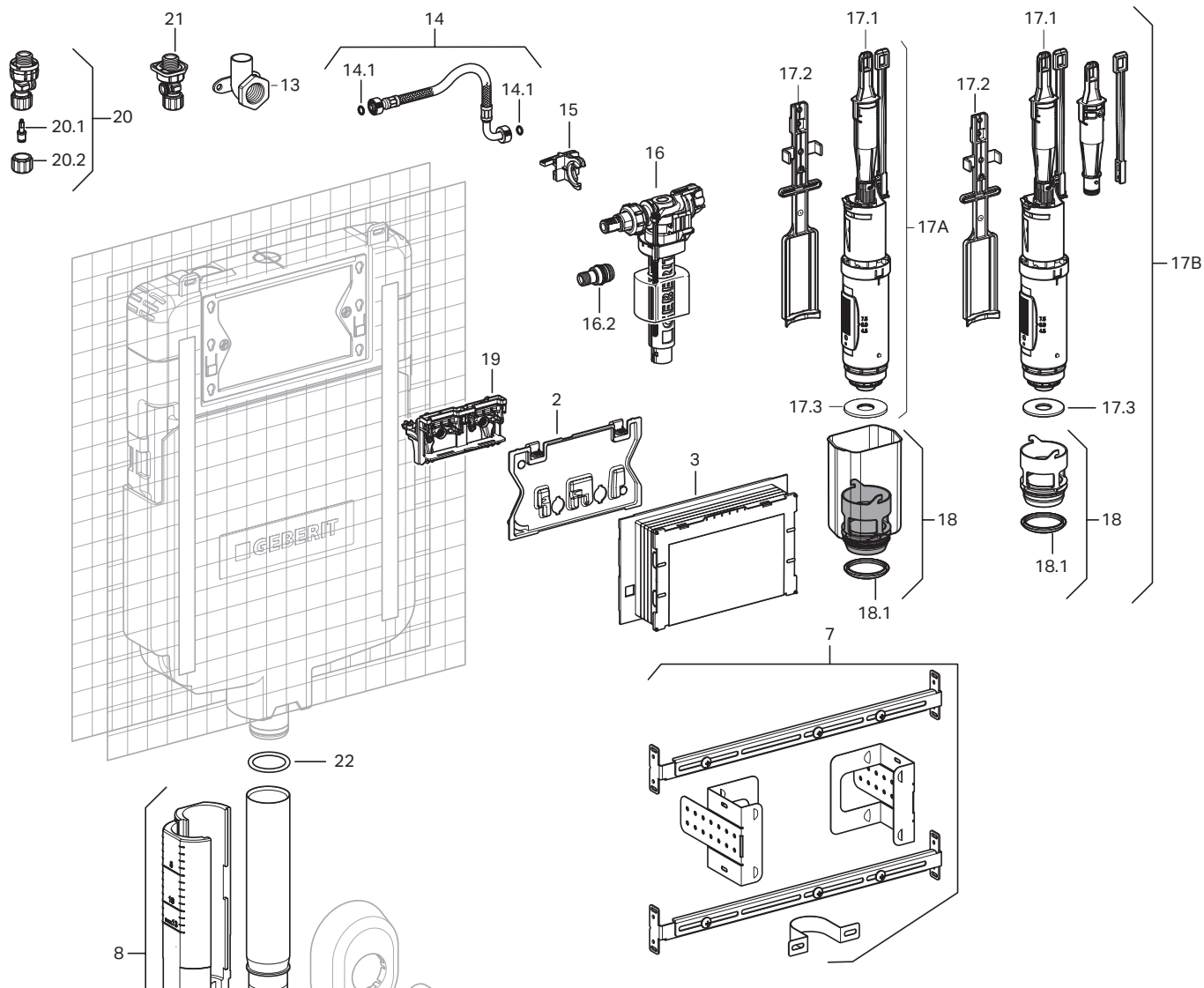

SYSTÈMES D'INSTALLATION

Pièces de rechange

Réservoirs encastrés Geberit Sigma 109.304.00.5 et 109.307.00.5, installation 2x6

Article	N° de modèle	Description	
1	240.923.00.1	Pince de fixation pour vanne de remplissage Type 380	
2.1	240.771.00.1	Trousse de joints d'étanchéité pour vanne de remplissage Type 380	
4.1	241.167.00.1	Ensemble d'étriers pour vannes de chasse	12.00
4.2	816.418.00.1	Joint plat Geberit pour vanne de chasse	4.00
5.1	241.868.00.1	Joint d'étanchéité en U pour panier de vanne	4.00
6	243.345.00.1 ou 243.168.00.1	Boîtier de protection contre les résidus pour Sigma Réservoirs encastrés 2x6 et 2x4, plastique	18.00
7	242.315.00.1	Couvercle de protection anti-éclaboussures pour réservoir encastré Sigma 2x6	10.00
8	241.829.00.1	Boîte de vitesses d'actionneur de chasse d'eau	10.00
9	362.771.00.1	Joint d'étanchéité pour tuyau de chasse encastré, EPDM	4.00
10	362.796.00.6	Bouchon de protection, plastique	7.00
11	240.921.00.1	Flexible de raccordement pour réservoir encastré Sigma, 9,5 mm (3/8 po) 17.00	
	241.854.00.1	Flexible de raccordement pour réservoir encastré Sigma, 9,5 mm (3/8 po) – résistant au dézingage	25.00
11.1	240.922.00.1	Ensemble de joints d'étanchéité pour flexible RFB	5.00
12	240.853.00.1	Arrêt d'alimentation incliné (poignée noire)	15.00
13	240.269.00.1	Vanne d'arrêt inclinée vers le réservoir encastré (poignée bleue)	23.00
13.1	240.298.00.1	Broche vers la vanne d'arrêt inclinée	
13.2	240.347.00.1	Poignée pour la vanne d'arrêt inclinée (bleue)	

Article	N° de modèle	Description
13.3	241.857.00.1	Contre-écrou, plastique
13.4	240.851.00.1	Coude appliqué, cuivre
14	152.404.46.1	Ensemble de raccordement avec matériel de montage (trousse d'installation de la cuvette), PEHD; capuchons en chrome mat
14	152.404.11.1	Ensemble de raccordement avec matériel de montage (trousse d'installation de la cuvette), PEHD; capuchons en blanc mat (accessoire seulement)
14.1	217.713.46.1	Capuchons avec rondelle de nivellement, plastique, blanc mat
14.2	119.668.00.1	Joint d'étanchéité pour tube d'alimentation, EPDM
14.3	152.424.00.1	Joint d'étanchéité pour raccord de sortie de toilette, EPDM
15	242.698.00.1	Coude de chasse d'eau encastré pour réservoir Sigma
16A	244.820.00.1	Vanne à double chasse pour les réservoirs Sigma de 6/3 LPC (1,6/0,8 GPC)
16B	245.400.00.1	Vanne à double chasse pour les réservoirs Sigma de 4,8/3 LPC (1,28/0,8 GPC)
16.1	244.844.00.1	Ensemble de poignées
16.2	244.244.00.1	Joint d'étanchéité plat
16.3	241.868.00.1	Joint d'étanchéité en U pour panier de vanne
17	243.272.00.1	Ensemble de montage pour constructions à mur sec, pour citerne encastrée Sigma de 8 et 12 cm
18	241.469.00.5	Vanne de remplissage Type 383 pour réservoirs Sigma et Omega
18.1	245.988.00.1	Trousse de joints d'étanchéité pour vanne de remplissage Type 383

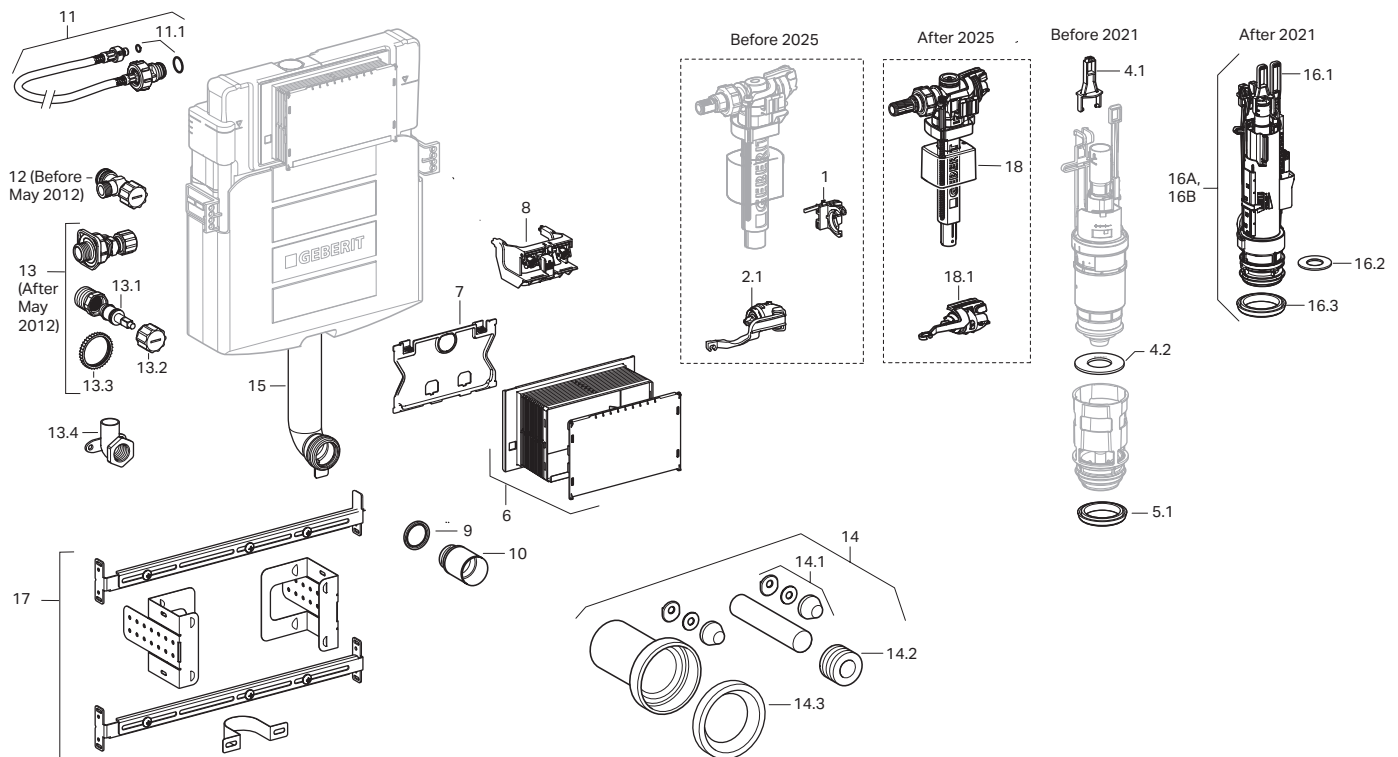

SYSTÈMES D'INSTALLATION

Pièces de rechange

Actionneurs Geberit Samba, Twist, Bolero, Sigma01, Sigma20, Sigma21, Sigma30, Sigma40 et Sigma50

115.882	115.650	115.883	115.770	115.780	115.777	115.788	115.670	115.770	115.778	115.628	115.629	Dimensions de l'actionneur : 24,6 x 16,4 cm (9,7 x 6,5 po)
115.889	115.651						115.671		115.781			
	115.652						115.672					
	115.761						115.788					

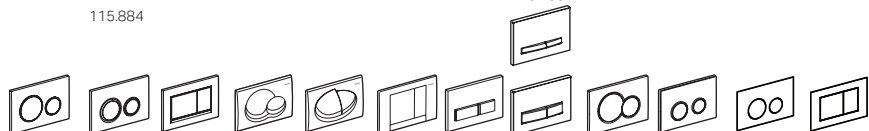

Article	2	2	2	2	2	2	2	2	2	2	2	N° de modèle	Description
	2	2	2	2	2	2	2	2	2	2	2	240.938.00.1	Ensemble d'extension pour plaques d'actionneur pour réservoirs encastrés Sigma 2x6, 2x4, réservoirs encastrés Kappa et Omega
				3	3	3						813.514.00.1	Ressort pour plaque d'actionneur
							4	4				241.295.00.1	Ressort pour plaque d'actionneur, 10 pcs
	5	5	5	5	5	5	5	5	5	5	5	241.873.00.1	Trousse de conversion pour un assemblage sans outil (convertit les unités fabriquées avant le 01-04-2008)
	5.1	5.1	5.1	5.1	5.1	5.1	5.1	5.1	5.1	5.1	5.1	241.874.00.1	Boulon d'actionneur et ensemble de tiges, assemblage sans outil
	5.2	5.2	5.2	5.2	5.2	5.2	5.2	5.2	5.2	5.2	5.2	241.876.00.1	Cadre de montage, assemblage sans outil
				6	6	6						240.698.00.1	Plaque Twist à vis AV + clé Allen, ensemble de 2
	7	7	7	7	7	7	7	7	7	7	7	241.877.00.1	Ensemble de fixation pour cadre de montage, assemblage sans outil
												246.165.00.1	Cadre de montage pour plaques Sigma40 circulaires et carrées
												246.166.00.1	Boulon d'actionneur et ensemble de tiges, assemblage sans outil

115.628, 115.629, 115.650, 115.651, 115.652, 115.670, 115.671, 115.672, 115.761, 115.770, 115.777, 115.778, 115.780, 115.781, 115.788, 115.882, 115.883, 115.884, 115.889

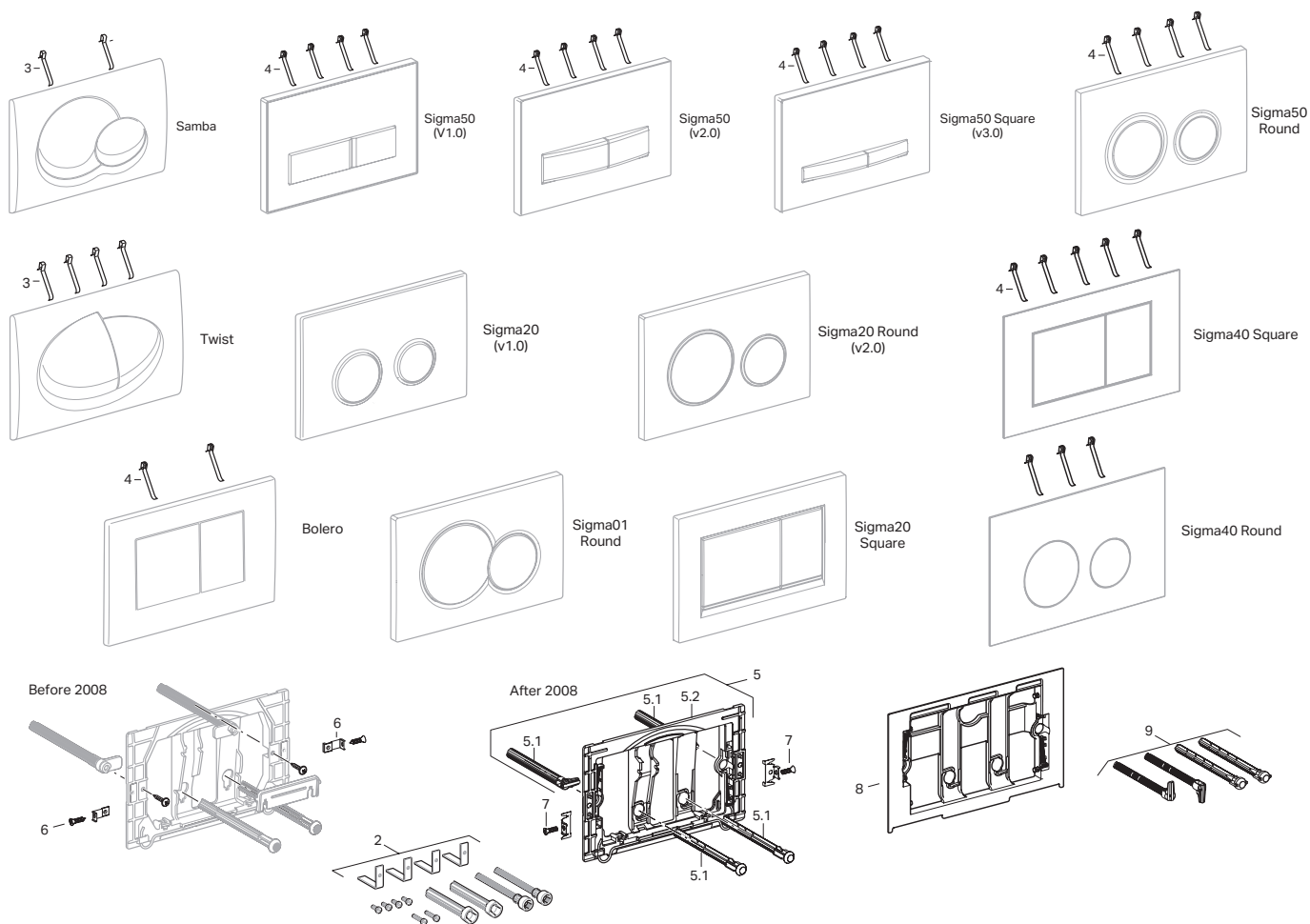

Les produits marqués d'un  sont conformes à la American Disabilities Act (ADA) lorsqu'ils sont installés conformément aux plus récentes directives en matière d'accessibilité de l'ADA et/ou à la norme ICC/ANSI A117.1.

SYSTÈMES D'INSTALLATION

Pièces de rechange

Actionneurs Geberit Mambo, Rumba, Tango et Sigma10

115.893 115.760 115.750 115.751 115.758 115.758/115.787

Dimensions de l'actionneur : 24,6 x 16,4 cm (9,7 x 6,5 po)



Article	2	3	4	4.1	4.2	N° de modèle	Description
2	2	2	2	2	2	240.938.00.1	Ensemble d'extension pour plaques d'actionnement pour réservoirs encastrés Sigma 2x6, 2x4, réservoirs encastrés Kappa et Omega
3	3	3	3	3	3	813.514.00.1	Ressort pour plaque d'actionneur
4	4	4	4	4	4	241.873.00.1	Trousse de conversion pour un assemblage sans outil (convertit les unités fabriquées avant le 01-04-2008)
4.1	4.1	4.1	4.1	4.1	4.1	241.874.00.1	Boulon d'actionneur et ensemble de tiges, assemblage sans outil
4.2	4.2	4.2	4.2	4.2	4.2	241.876.00.1	Cadre de montage, assemblage sans outil
			4.3			241.878.00.1	Fixation de basculeur Mambo, sans outil. À partir de 2008
5	5	5				241.093.00.1	Ensemble de fixation pour plaque de recouvrement UP300, ensemble de 2
6	6	6			6	241.877.00.1	Ensemble de fixation pour cadre de montage, assemblage sans outil

115.760, 115.750, 115.751, 115.758, 115.787, 115.893

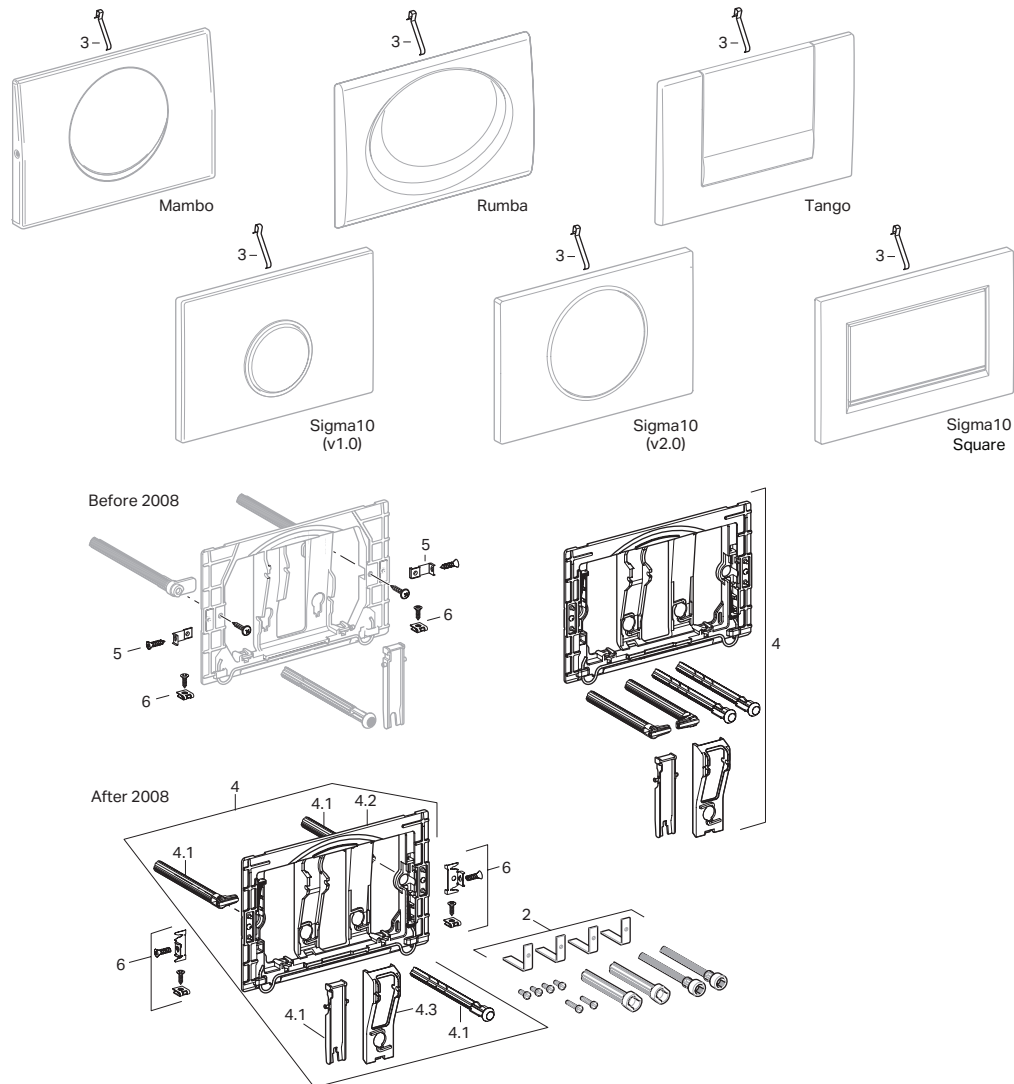

Les produits marqués d'un  sont conformes à la American Disabilities Act (ADA) lorsqu'ils sont installés conformément aux plus récentes directives en matière d'accessibilité de l'ADA et/ou à la norme ICC/ANSI A117.1.

SYSTÈMES D'INSTALLATION

Pièces de rechange

Actionneurs Geberit Sigma60 (version 2016)

115.640 Dimensions de l'actionneur : 21,4 x 13,2 cm (8-7/16 x 5-3/16 po)



Article	N° de modèle	Description
1	243.423.00.1	Plaque de protection Sigma60 (2016)
2	243.413.00.1	Cadre de compensation Sigma60 (2016)
3	243.414.00.1	Élément d'écartement Sigma60 (2016), ensemble de 2
4	243.424.00.1	Ensemble d'adaptateurs Sigma60 (2016)
5	242.588.00.1	Tiges d'actionneur pour Omega et Sigma60
6	243.415.GH.1	Plaque d'actionneur Sigma60 (2016), chrome brillant
6	243.415.JK.1	Plaque d'actionneur Sigma60, verre d'obsidienne
6	243.415.JL.1	Plaque d'actionneur Sigma60, verre gris sablé
6	243.415.SI.1	Plaque d'actionneur Sigma60, verre blanc
6	243.415.SJ.1	Plaque d'actionneur Sigma60, verre noir
6.1	813.514.00.1	Ressort pour plaque d'actionneur
6.2	242.920.00.1	Goupille de blocage pour Sigma60/Omega60, ensemble de 2
6.3	243.422.00.1	Plaque d'actionneur Sigma60 (2016), ensemble

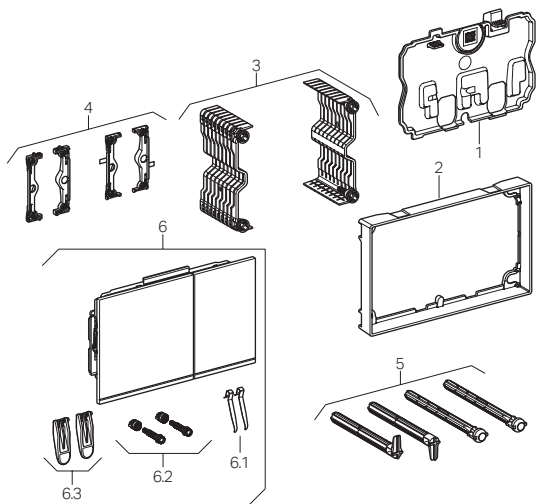



Actionneurs Geberit Sigma60 (avant 2016)

115.795/115.796/115.792 Dimensions de l'actionneur : 22,1 x 13,9 cm (8,7 x 5,5 po)

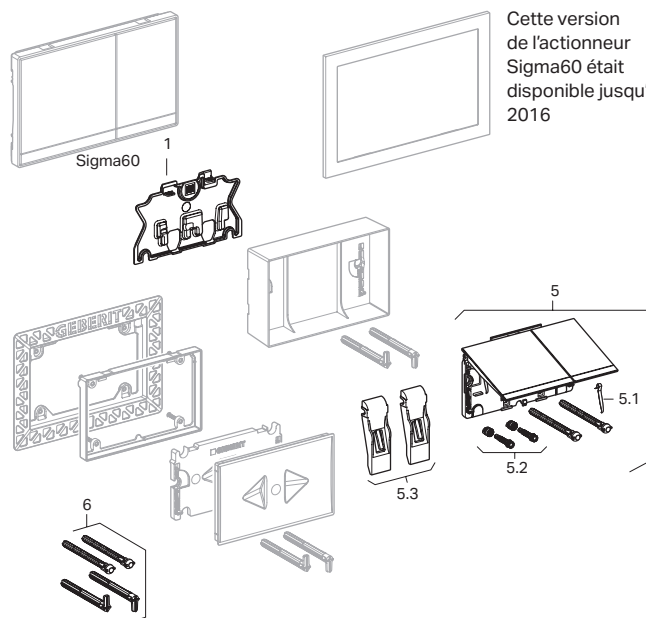

Article	N° de modèle	Description
1	242.583.00.1	Plaque de protection
5	115.796.GH.1	Ensemble de garnitures en chrome brossé
5.1	813.514.00.1	Ressort pour plaque d'actionneur
5.2	242.920.00.1	Goupille de blocage pour Omega60/Sigma60, ensemble de 2
5.3	243.278.00.1	Plaque de basculeur pour Omega60/Sigma60, ensemble de 2
6	242.588.00.1	Tiges d'actionneur pour Omega et Sigma60



Les produits marqués d'un  sont conformes à la American Disabilities Act (ADA) lorsqu'ils sont installés conformément aux plus récentes directives en matière d'accessibilité de l'ADA et/ou à la norme ICC/ANSI A117.1.

SYSTÈMES D'INSTALLATION

Pièces de rechange

Actionneurs Geberit Sigma70

115.620 115.625 Dimensions de l'actionneur : 24 x 15,8 cm (9 1/2 x 6,3 po)

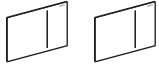

Article	N° de modèle	Description	
1	242.819.00.1	Plaque de protection pour réservoir encastré Sigma 2x6	
1	243.084.00.1	Plaque de protection pour réservoir encastré Sigma 2x4	
2	2	242.813.FW.1	Plaque d'actionneur Sigma70, acier inoxydable brossé
2	2	242.813.JK.1	Plaque d'actionneur Sigma70, verre d'obsidienne
2	2	242.813.JL.1	Plaque d'actionneur Sigma70, verre gris sablé
2	2	242.813.SI.1	Plaque d'actionneur Sigma70, verre blanc
2	2	242.813.SJ.1	Plaque d'actionneur Sigma70, verre noir
2	2	242.813.00.1	Plaque d'actionneur Sigma70, incrustation fournie par le client
2.1	2.1	242.814.00.1	Cadre de montage Sigma70
2.1.1	2.1.1	813.514.00.1	Ressort pour plaque d'actionneur
2.1.2	2.1.2	241.874.00.1	Ensemble de tiges d'actionneur pour un montage sans outils
3	3	243.297.00.1	Flexible pneumatique double de 2 m (78,74 po) pour double chasse (vert/clair)
4		242.825.00.1	Trousse de conversion pour vanne de chasse de réservoir encastré Sigma, 12 cm (4,72 po) et réservoir encastré Omega 2x6
	5	242.826.00.1	Trousse de conversion pour vanne de chasse de réservoir encastré Sigma, 8 cm (3,16 po) 2x4
6	6	242.820.00.1	Dispositif de chasse hydraulique, 1 à 6 bar (15 à 87 psi)
		243.461.00.1	Dispositif de chasse hydraulique, 1 à 3 bar (15 à 44 psi). Remplacement facultatif pour service à basse pression
6.1	6.1	242.822.00.1	Ensemble de pièces de rechange pour dispositif de levage hydraulique
6.2		243.170.00.1	Dispositif de levage servo-hydraulique du bloc de support pour réservoir encastré Sigma 2x6
	6.3	243.171.00.1	Dispositif de levage servo-hydraulique du bloc de support pour réservoir encastré Sigma 2x4 (jusqu'à 2015, modèle 111.728.00.1 UP720)
	6.4	243.347.00.1	Dispositif de levage servo-hydraulique du bloc de support pour réservoir encastré Sigma 2x4 (version 2016)
7		242.824.00.1	Flexible de raccordement intégral pour réservoir encastré Sigma, 12 cm (4,72 po) 2x6
	8	242.823.00.1	Flexible de raccordement intégral pour réservoir encastré Sigma, 8 cm (3,16 po) 2x4
	9	245.473.00.1	Trousse de conversion pour dispositif de levage servo-hydraulique, pour réservoir encastré Sigma 8 cm/2x4 (jusqu'à l'année de fabrication 2015, modèle 111.728.00.1 UP720)

Pour les unités jusqu'au 1er avril 2023

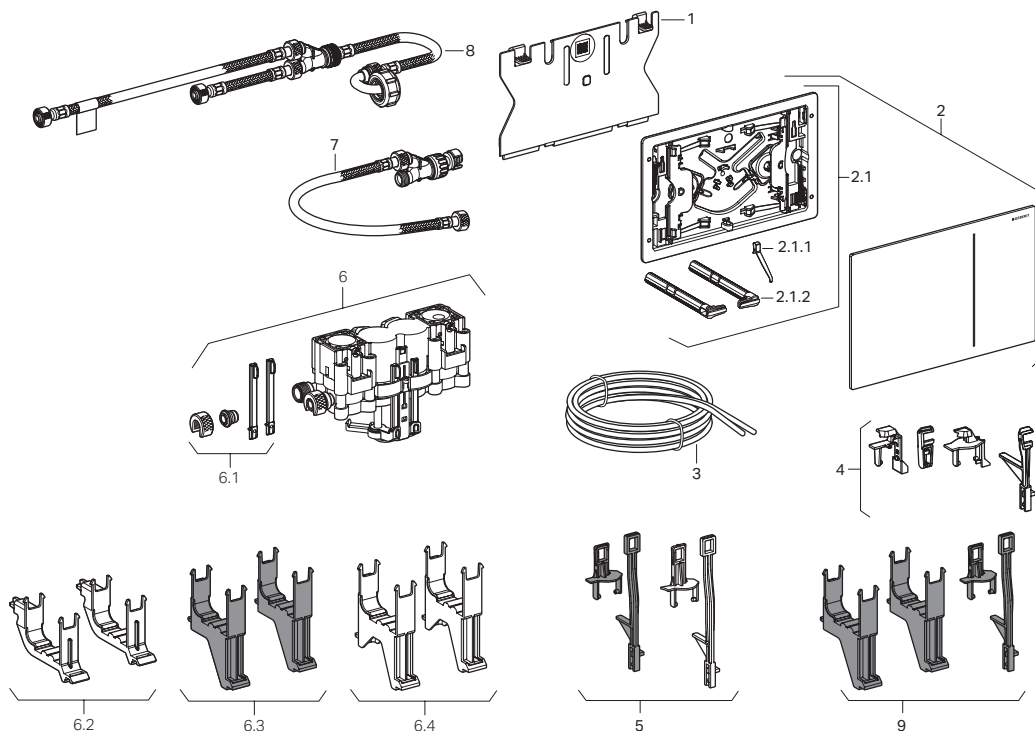

Les produits marqués d'un  sont conformes à la American Disabilities Act (ADA) lorsqu'ils sont installés conformément aux plus récentes directives en matière d'accessibilité de l'ADA et/ou à la norme ICC/ANSI A117.1.

SYSTÈMES D'INSTALLATION

Pièces de rechange

Actionneurs Geberit Sigma70

115.622

Dimensions de l'actionneur : 25 x 14,6 cm (9,8 x 5,8 po)



Article	N° de modèle	Description
1	245.735.00.1	Cadre de montage Geberit pour plaque d'actionneur Sigma70
1	245.735.JQ.1	Cadre de montage Geberit pour plaque d'actionneur Sigma70, chrome mat
2	242.588.00.1	Tiges d'actionneur pour Sigma60
3	813.514.00.1	Ressort pour plaque d'actionneur
4	243.422.00.1	Plaque d'actionneur de basculeur Sigma 60(2016), ensemble de 2
5	240.938.00.1	Ensemble d'extension pour plaques d'actionneur pour réservoirs encastrés Sigma 2x6, 2x4, réservoirs encastrés Kappa et Omega

Pour les unités depuis le 1er juin 2023

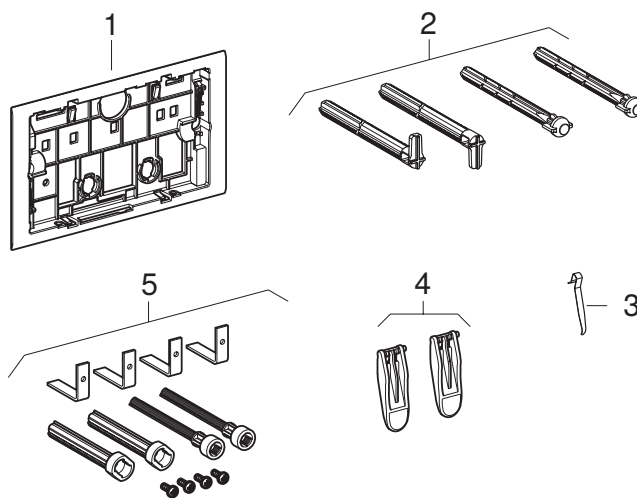

Les produits marqués d'un  sont conformes à la American Disabilities Act (ADA) lorsqu'ils sont installés conformément aux plus récentes directives en matière d'accessibilité de l'ADA et/ou à la norme ICC/ANSI A117.1.









SYSTÈMES D'INSTALLATION

Pièces de rechange

Actionneurs Geberit Sigma80, alimentation sur secteur pour Sigma12 (2x6) et Sigma8 (2x4)

116.090 116.091 116.092 Dimensions de l'actionneur : 24,6 x 16,4 cm (9,75 x 6,5 po)



Article	N° de modèle	Description
1	1	115.861.00.1 Trousse d'installation de commandes (2022 et antérieurement)
1.1	1.1	241.149.00.1 Unité d'alimentation (2022 et antérieurement)
1.2	1.2	241.302.00.1 Boîtier de prise électrique
1.3	1.3	241.161.00.1 Couvercle de boîtier de prise électrique
2	2	241.831.00.1 Rallonge de câble secteur (2022 et antérieurement)
3		241.150.00.1 Dispositif de levage à commande WC avec servomoteur, 2x6 (2022 et antérieurement)
4		242.424.00.1 Dispositif de levage à commande WC, 2x4
5		243.356.00.1 Dispositif de levage électronique pour citerne encastrée Sigma 8 cm (à partir de l'année de fabrication 2016)
6	6	242.618.SG.1 Plaque d'actionneur Sigma80 pour double chasse : verre noir (2022 et antérieurement)
6	6	242.618.SM.1 Plaque d'actionneur Sigma80 pour double chasse : verre, réfléchissant (2022 et antérieurement)
7	7	115.861.00.6  Trousse d'installation Geberit avec unité d'alimentation pour commandes de chasse d'eau WC, avec actionnement de chasse électronique, 12 V (à partir de 2022)
7.1	7.1	243.971.00.1  Unité d'alimentation 230 V / 12 V / 50 Hz, pour module Geberit DuoFresh, pour boîtier de montage (à partir de 2022)
7.2	7.2	244.094.00.1  Câble d'alimentation électrique 12 V pour le module Geberit DuoFresh (à partir de 2022)
7.3	7.3	241.161.00.1 Couvercle de boîtier de prise électrique
7.4	7.4	241.302.00.1 Boîtier de prise électrique
8		245.551.00.6  Dispositif de levage à commande WC avec servomoteur EL (à partir de 2022)
9		245.541.SG.6  Plaque d'actionneur Sigma80 pour citerne encastrée Sigma, 12 cm, alimentation sur secteur, 12 V (à partir de 2022)
9		245.541.SM.6  Plaque d'actionneur Sigma80 pour citerne encastrée Sigma, 12 cm, alimentation sur secteur, 12 V (à partir de 2022)
	9	245.542.SG.6  Plaque d'actionneur Sigma80 pour citerne encastrée Sigma, 8 cm, alimentation sur secteur, 12 V (à partir de 2022)
	9	245.542.SM.6  Plaque d'actionneur Sigma80 pour citerne encastrée Sigma, 8 cm, alimentation sur secteur, 12 V (à partir de 2022)
10	10	242.617.00.1 Cadre de montage Geberit pour plaque d'actionnement Sigma80
11	11	242.975.11.1 Tête de poignée pour vanne de chasse : blanc alpin
12	12	242.658.00.1 Câble de connexion de 2,0 m (78,74 po) de long pour commande WC Sigma80

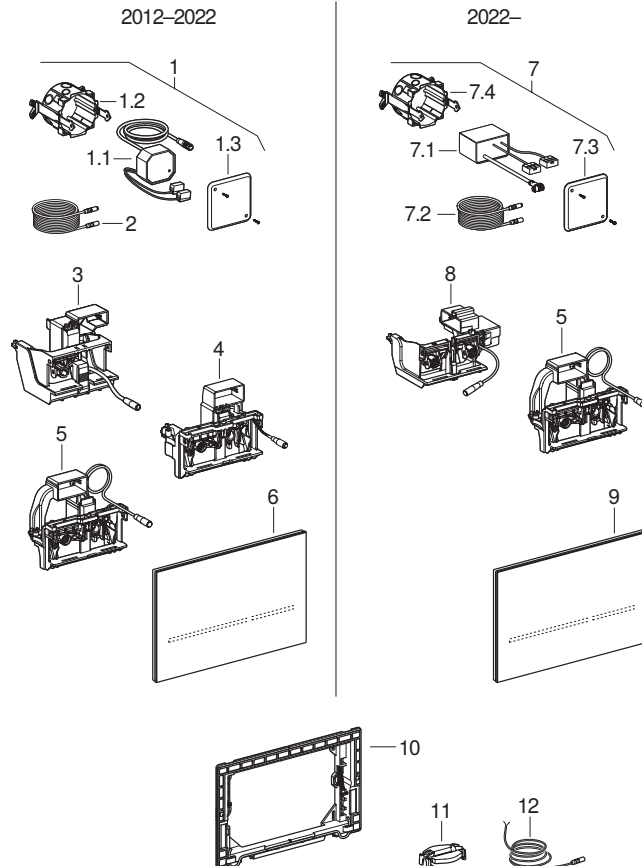

Les produits marqués d'un  sont conformes à la American Disabilities Act (ADA) lorsqu'ils sont installés conformément aux plus récentes directives en matière d'accessibilité de l'ADA et/ou à la norme ICC/ANSI A117.1.

SYSTÈMES D'INSTALLATION



Pièces de rechange

Actionneur mains libres Geberit Sigma10 et Mambo, alimentation sur secteur pour Sigma12 (2x6)

115.890 Dimensions de l'actionneur : 24,6 x 16,4 cm (9,7 x 6,5 po)

115.907



Article	N° de modèle	Description
1	115.861.00.1	Trousse d'installation de commandes (2022 et antérieurement)
1.1	241.149.00.1	Unité d'alimentation (2022 et antérieurement)
1.2	241.161.00.1	Couvercle de boîtier de prise électrique
1.3	241.302.00.1	Boîtier de prise électrique
2	241.831.00.1	Rallonge de câble secteur (2022 et antérieurement)
3	241.150.00.1	Dispositif de levage avec servomoteur pour commandes WC (2022 et antérieurement)
4	241.476.00.1	Capteur électronique pour commandes WC (2022 et antérieurement)
5	115.861.00.6	 Trousse d'installation Geberit avec unité d'alimentation pour commandes de chasse d'eau WC, avec actionnement de chasse électronique, 12 V (à partir de 2022)
5.1	243.971.00.1	 Unité d'alimentation Geberit universelle de 12 V pour boîtier de montage de sortie (à partir de 2022)
5.2	244.094.00.1	 Câble d'alimentation électrique 12 V pour le module Geberit DuoFresh (à partir de 2022)
5.3	241.161.00.1	Couvercle de boîtier de prise électrique
5.4	241.302.00.1	Boîtier de prise électrique
6	245.551.00.6	 Dispositif de levage électronique Geberit pour citerne encastrée Sigma 12 cm (2x6) - (à partir de 2022). Compatible seulement avec le modèle n°5 245.541.xx.6
7	245.539.00.6	 Module électronique Geberit pour commande de chasse d'eau WC, automatique, Sigma12, 12 V (à partir de 2022)
8	242.975.11.1	Couronne de vanne de chasse
9	241.303.00.1	Plaque de protection pour commandes WC Sigma10 et Mambo
10	242.871.00.1	Cadre de montage Geberit pour plaque d'actionneur pour commandes WC
11	242.781.SN.1	Plaque d'actionneur IR pour commandes WC Sigma10 et Mambo
11	242.781.16.1	Plaque d'actionneur IR pour commandes WC Sigma10 et Mambo, noir mat enduit, accent noir
11	242.781.DW.1	Plaque d'actionneur IR pour commandes WC Sigma10 et Mambo, noir, accent noir mat
12	242.792.SN.1	Plaque d'actionneur Sigma10 pour commande de chasse d'eau WC Geberit avec actionnement de chasse électronique : acier inoxydable brossé/polé/brossé
13	242.782.DW.1	Noir, accent noir mat
13	242.782.JQ.1	Chrome mat enduit, accent chromé poli
13	242.782.KH.1	Chrome brillant-Chrome mat
13	242.782.KJ.1	Blanc-Chrome brillant
13	242.782.KK.1	Blanc, plaqué or
13	242.782.KM.1	Noir-Chrome brillant
13	242.782.SN.1	Blanc-Chrome brillant
14.1	241.478.00.1	Interface infrarouge pour la commande WC Sigma10 et Mambo

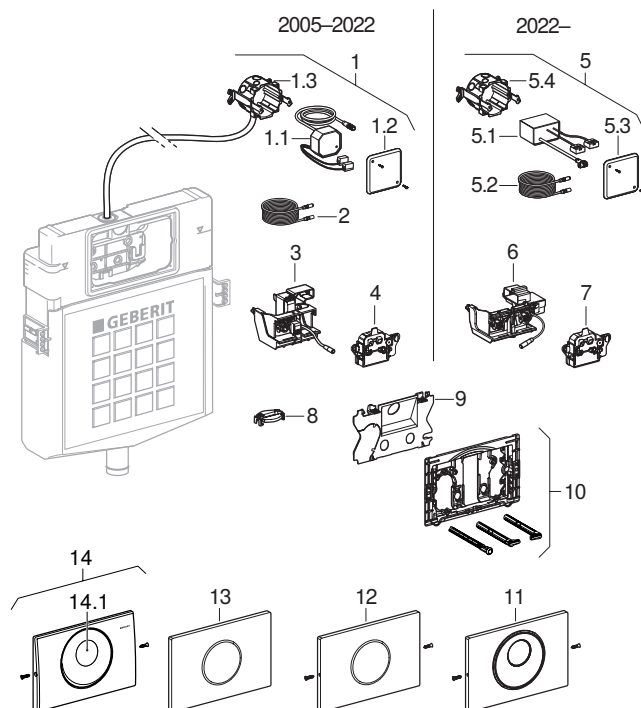

Les produits marqués d'un  sont conformes à la American Disabilities Act (ADA) lorsqu'ils sont installés conformément aux plus récentes directives en matière d'accessibilité de l'ADA et/ou à la norme ICC/ANSI A117.1.

SYSTÈMES D'INSTALLATION



Pièces de rechange

Actionneur mains libres Geberit Sigma10 et Mambo, alimentation par batterie pour Sigma12 (2x6)

115.891

115.908



Article	N° de modèle	Description
1	241.150.00.1	Dispositif de levage avec servomoteur pour commandes WC (2022 et antérieurement)
2	241.476.00.1	Capteur électronique pour commandes WC (2022 et antérieurement)
3	245.551.00.6	 Dispositif de levage électronique Geberit pour citerne encastrée Sigma 12 cm (2x6) - (à partir de 2022). Compatible seulement avec le modèle n° 10 245.539.00.6
4	245.838.00.6	 Module électronique Geberit pour commande de chasse d'eau WC, automatique, Sigma12, 3 V (à partir de 2022)
5	242.975.11.1	Couronne de vanne de chasse
6	Par d'autres	Cellule « D », piles alcalines LR20
7	242.870.00.1	Boîtier de batterie
8	241.303.00.1	Plaque de protection pour commandes WC Sigma10 et Mambo
9	242.871.00.1	Cadre de montage Geberit pour plaque d'actionneur pour commandes WC
10	242.781.SN.1	Plaque d'actionneur IR pour commandes WC Sigma10 et Mambo
10	242.781.16.1	Plaque d'actionneur IR pour commandes WC Sigma10 et Mambo, noir mat enduit, accent noir
10	242.781.DW.1	Plaque d'actionneur IR pour commandes WC Sigma10 et Mambo, noir, accent noir mat
11	242.792.SN.1	Plaque d'actionneur Sigma10 pour commande de chasse d'eau WC Geberit avec actionnement de chasse électronique : acier inoxydable brossé/polé/brossé
12	242.782.16.1	Noir mat enduit, accent noir
12	242.782.DW.1	Noir, accent noir mat
12	242.782.JQ.1	Chrome mat enduit, accent chromé poli
12	242.782.KH.1	Chrome brillant-Chrome mat
12	242.782.KJ.1	Blanc-Chrome brillant
12	242.782.KK.1	Blanc, plaqué or
12	242.782.KM.1	Noir-Chrome brillant
12	242.782.SN.1	Acier inoxydable brossé, poli
13.1	241.478.00.1	Interface infrarouge pour la commande WC Sigma10 et Mambo

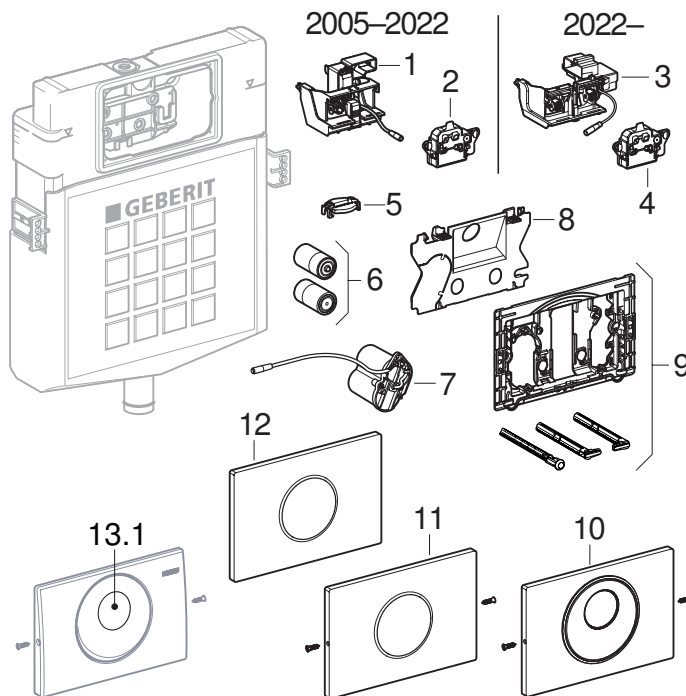

Les produits marqués d'un  sont conformes à la American Disabilities Act (ADA) lorsqu'ils sont installés conformément aux plus récentes directives en matière d'accessibilité de l'ADA et/ou à la norme ICC/ANSI A117.1.

SYSTÈMES D'INSTALLATION





Pièces de rechange

Actionneur mains libres Geberit Sigma10, alimentation sur secteur pour Sigma8 (2x4)

115.856

CR115-7



Article	N° de modèle	Description
1	115.861.00.1	Trousse d'installation de commandes
1.1	241.149.00.1	Unité d'alimentation
1.2	241.161.00.1	Couvercle de boîtier de prise électrique
1.3	241.302.00.1	Boîtier de prise électrique
2	241.831.00.1	Rallonge de câble secteur (2022 et antérieurement)
3	243.356.00.1	 Dispositif de levage à commande WC, 2x4 (à partir de 2022)
4	241.476.00.1	Capteur électronique pour commandes WC (2022 et antérieurement)
5	115.861.00.6	 Trousse d'installation Geberit avec unité d'alimentation pour commandes de chasse d'eau WC, avec actionnement de chasse électronique, 12 V (à partir de 2022)
5.1	243.971.00.1	 Unité d'alimentation Geberit, universelle, 12 V pour boîtier de montage de sortie (à partir de 2022)
5.2	244.094.00.1	 Câble d'alimentation électrique 12 V pour le module Geberit DuoFresh (à partir de 2022)
5.3	241.161.00.1	Couvercle de boîtier de prise électrique
5.4	241.302.00.1	Boîtier de prise électrique
6	242.424.00.1	Dispositif de levage à commande WC, 2x4 (2016 et antérieurement)
7	245.540.00.6	 Module électronique Geberit pour commande de chasse d'eau WC, automatique, Sigma8, 12 V (à partir de 2022)
8	242.871.00.1	Boîtier de batterie
9.1	241.478.00.1	Interface infrarouge pour la commande WC Sigma10 et Mambo
10	242.781.SN.1	Plaque d'actionneur IR pour commandes WC Sigma10 et Mambo
10	242.781.16.1	Plaque d'actionneur IR pour commandes WC Sigma10 et Mambo, noir mat enduit, accent noir
10	242.781.DW.1	Plaque d'actionneur IR pour commandes WC Sigma10 et Mambo, noir, accent noir mat
11	241.877.00.1	Vis pour Twist, Tango, Mambo, ensemble de 2
12	242.792.SN.1	Plaque d'actionneur Sigma10 pour commande de chasse d'eau WC Geberit avec actionnement de chasse électronique : acier inoxydable brossé/poli/brossé
13	242.782.DW.1	Noir, accent noir mat
13	242.782.JQ.1	Chrome mat enduit, accent chromé poli
13	242.782.KH.1	Chrome brillant-Chrome mat
13	242.782.KJ.1	Blanc-Chrome brillant
13	242.782.KK.1	Blanc, plaqué or
13	242.782.KM.1	Noir-Chrome brillant
13	242.782.SN.1	Acier inoxydable brossé, poli

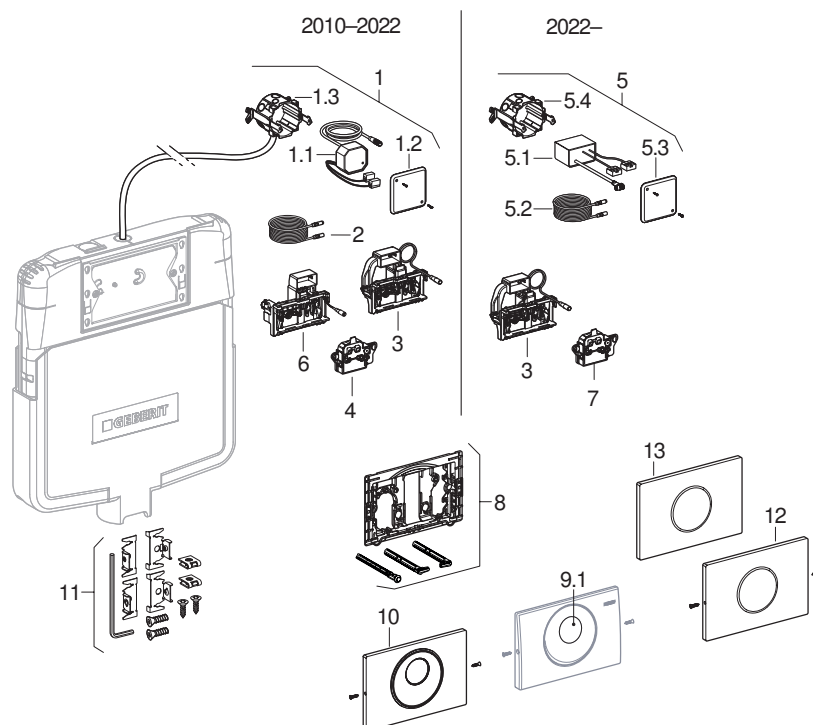

Les produits marqués d'un  sont conformes à la American Disabilities Act (ADA) lorsqu'ils sont installés conformément aux plus récentes directives en matière d'accessibilité de l'ADA et/ou à la norme ICC/ANSI A117.1.

SYSTÈMES D'INSTALLATION



Pièces de rechange

Actionneur mains libres Geberit Sigma10, alimentation par batterie pour Sigma8 (2x4)

CR115-6

CR115-8



Article	N° de modèle	Description
3	243.356.00.1	 Dispositif de levage à commande WC, 2x4 (à partir de 2022)
4	241.476.00.1	Capteur électronique pour commandes WC (2022 et antérieurement)
6	242.424.00.1	Dispositif de levage à commande WC, 2x4 (2016 et antérieurement)
7	245.540.00.6	 Module électronique Geberit pour commande de chasse d'eau WC, automatique, Sigma8 (2016), 12 V (à partir de 2022)
8	242.871.00.1	Cadre de montage Geberit pour plaque d'actionnement pour commandes WC
9.1	241.478.00.1	Interface infrarouge pour la commande WC Sigma10 et Mambo
10	242.781.SN.1	Plaque d'actionneur IR pour commandes WC Sigma10 et Mambo
10	242.781.16.1	Plaque d'actionneur IR pour commandes WC Sigma10 et Mambo, noir mat enduit, accent noir
10	242.781.DW.1	Plaque d'actionneur IR pour commandes WC Sigma10 et Mambo, noir, accent noir mat
11	241.877.00.1	Vis pour Twist, Tango, Mambo, ensemble de 2. Pour un cadre de montage sans outil.
12	242.792.SN.1	Plaque d'actionneur Sigma10 pour commande de chasse d'eau WC Geberit avec actionnement de chasse électronique : acier inoxydable brossé/polé/brossé
13	242.782.16.1	Noir mat enduit, accent noir
13	242.782.DW.1	Noir, accent noir mat
13	242.782.JQ.1	Chrome mat enduit, accent chromé poli
13	242.782.KH.1	Chrome brillant-Chrome mat
13	242.782.KJ.1	Blanc-Chrome brillant
13	242.782.KK.1	Blanc, plaqué or
13	242.782.KM.1	Noir-Chrome brillant
13	242.782.SN.1	Acier inoxydable brossé, poli
14	Par d'autres	Cellule « D », piles alcalines LR20
15	242.870.00.1	Boîtier de batterie

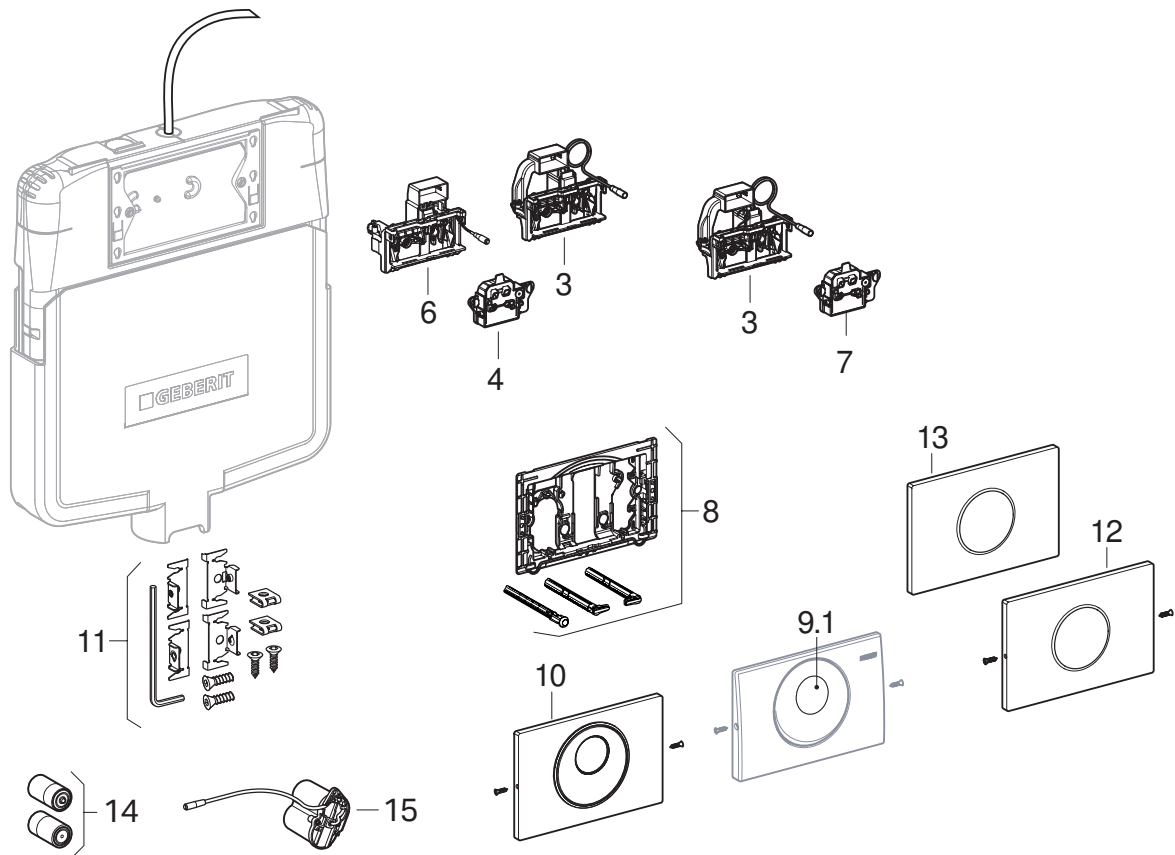

Les produits marqués d'un  sont conformes à la American Disabilities Act (ADA) lorsqu'ils sont installés conformément aux plus récentes directives en matière d'accessibilité de l'ADA et/ou à la norme ICC/ANSI A117.1.



SYSTÈMES D'INSTALLATION

Pièces de rechange

Unités de chasse d'eau sanitaire pour Sigma12 (2x6)

116.109 116.110



Article	N° de modèle	Description
1	245.548.00.6	sFlushU intv Sig12 batt 3V 
2	241.303.00.1	Plaque de protection pour commandes WC Sigma10 et Mambo
3	242.871.00.1	Cadre de montage Geberit pour plaque d'actionneur pour commandes WC
4	242.870.00.1	Boîtier de batterie
5	Par d'autres	Cellule « D », piles alcalines LR20
6	116.109.00.6	

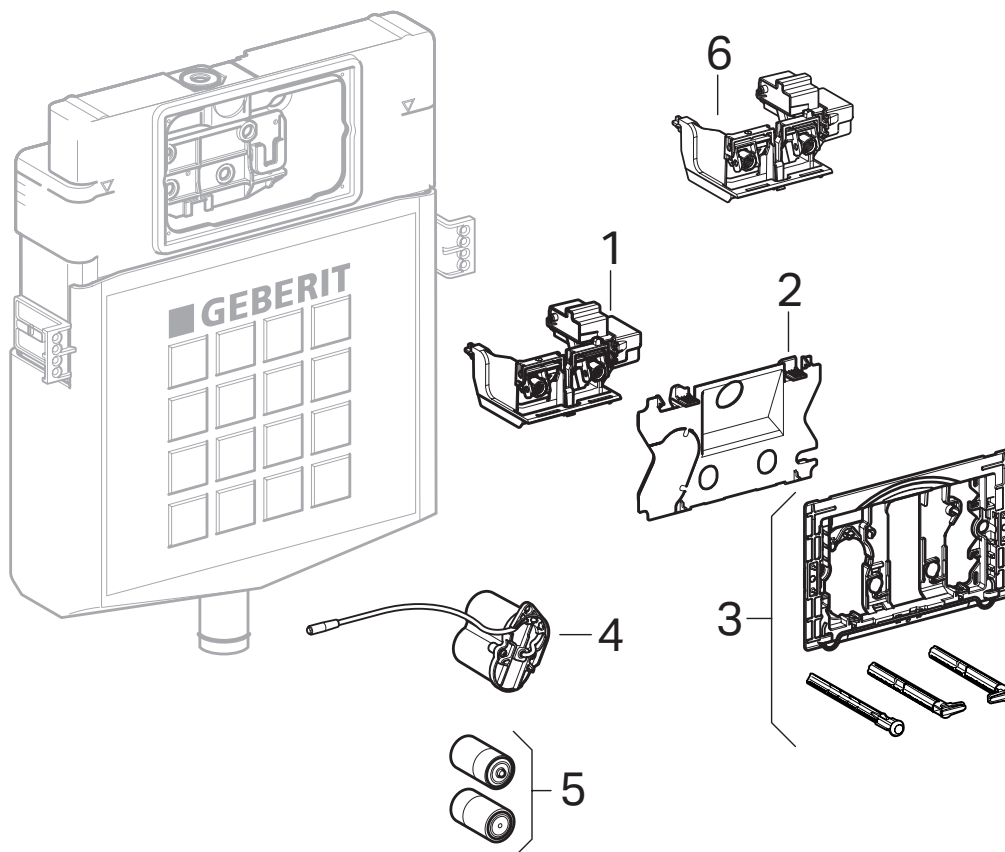

Les produits marqués d'un  sont conformes à la American Disabilities Act (ADA) lorsqu'ils sont installés conformément aux plus récentes directives en matière d'accessibilité de l'ADA et/ou à la norme ICC/ANSI A117.1.





SYSTÈMES D'INSTALLATION

Pièces de rechange

Bouton télécommandé IR Geberit Type 10 et bouton-poussoir électrique de levage – Alimentation sur secteur pour Sigma12 (2x6)

115.936 115.862



Article	N° de modèle	Description
1	115.861.00.1	Trousse d'installation de commandes (2022 et antérieurement)
1.1	241.149.00.1	Unité d'alimentation (2022 et antérieurement)
1.2	241.161.00.1	Couvercle de boîtier de prise électrique
1.3	241.302.00.1	Boîtier de prise électrique
2	241.831.00.1	Rallonge de câble secteur (2022 et antérieurement)
3	245.545.00.6	 Dispositif de levage/unité de commande pour bouton-poussoir 3-4. 1V Sigma 12 (à partir de 2022)
4	115.861.00.6	 Trousse d'installation de commandes (à partir de 2022)
4.1	4.1	243.971.00.1  Unité d'alimentation Geberit, universelle, 12 V pour boîtier de montage de sortie (à partir de 2022)
4.2	4.2	244.094.00.1  Câble d'alimentation électrique 12 V pour le module Geberit DuoFresh (à partir de 2022)
4.3	4.3	241.161.00.1 Couverture de boîtier de prise électrique
4.4	4.4	241.302.00.1 Boîtier de prise électrique
5	5	245.546.00.6  Dispositif de levage/unité de commande pour bouton-poussoir secteur Sigma12 (à partir de 2022)
6	6	242.975.11.1 Couronne de vanne de chasse
9	245.553.SN.1	collr IR-b Type 10
9	245.553.14.1	collr IR-b Type 10 Noir mat NOUVEAU!
10	245.554.00.1	Interface infrarouge f/IR-b Type 10
11	245.552.00.1	Bouton IR Type 10 Geberit
12	245.556.00.1	Écrou f/IR-b Type 10
13	245.557.00.1	Adaptateur Geberit, ouverture ovale
14	245.555.00.1	C/boîtier f/IR-b Type 10

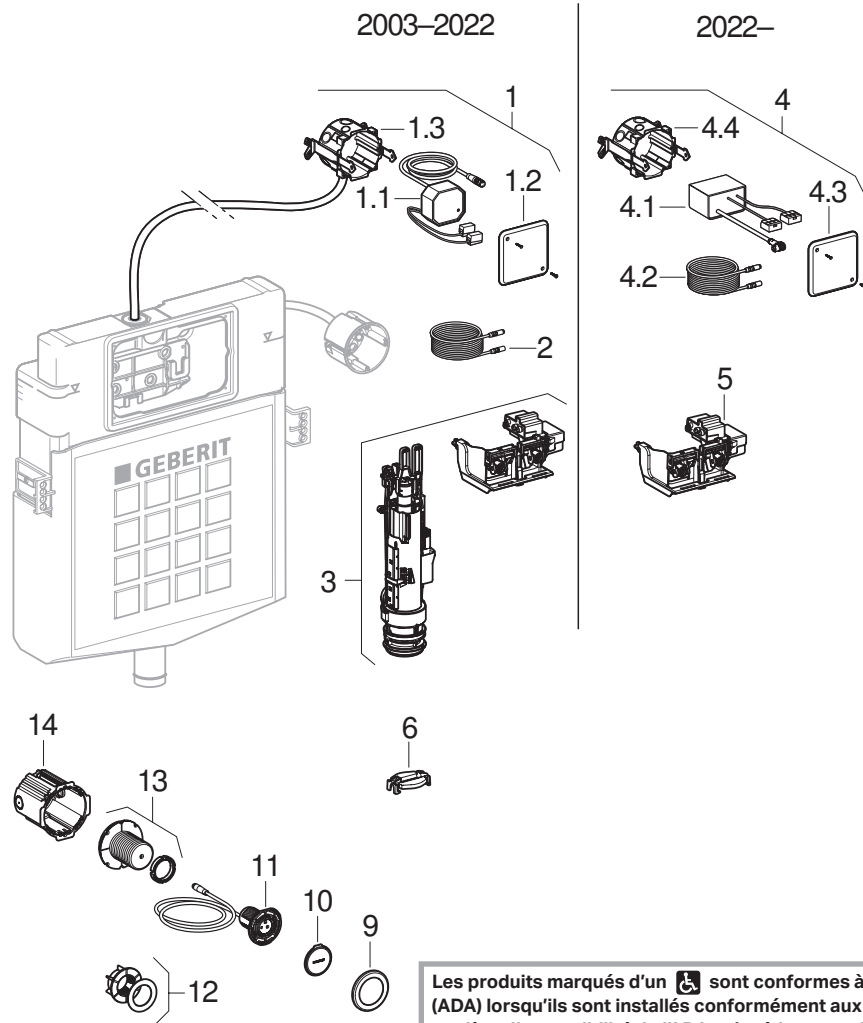

Les produits marqués d'un  sont conformes à la American Disabilities Act (ADA) lorsqu'ils sont installés conformément aux plus récentes directives en matière d'accessibilité de l'ADA et/ou à la norme ICC/ANSI A117.1.

SYSTÈMES D'INSTALLATION

Pièces de rechange

Bouton télécommandé IR Geberit Type 10 et bouton-poussoir électrique de levage – Alimentation par batterie pour Sigma12 (2x6) 



Article	N° de modèle	Description
1	245.545.00.6	 Dispositif de levage/unité de commande pour bouton-poussoir 3-4. 1V Sigma 12 (à partir de 2022)
2	241.303.00.1	Plaque de protection pour commandes WC Sigma10 et Mambo
3	242.871.00.1	Cadre de montage Geberit pour plaque d'actionneur pour commandes WC
6	242.870.00.1	Boîtier de batterie
7	7	Par d'autres Cellule « D », piles alcalines LR20
8	245.553.SN.1	collr f/IR-b Type 10
8	245.553.14.1	collr IR-b Type 10 Noir mat NOUVEAU!
9	245.554.00.1	Interface infrarouge f/IR-b Type 10
10	245.552.00.1	Bouton IR Type 10 Geberit
11	245.556.00.1	Écrou f/IR-b Type 10
12	245.557.00.1	Adaptateur Geberit, ouverture ovale
13	245.555.00.1	C/boîtier f/IR-b Type 10

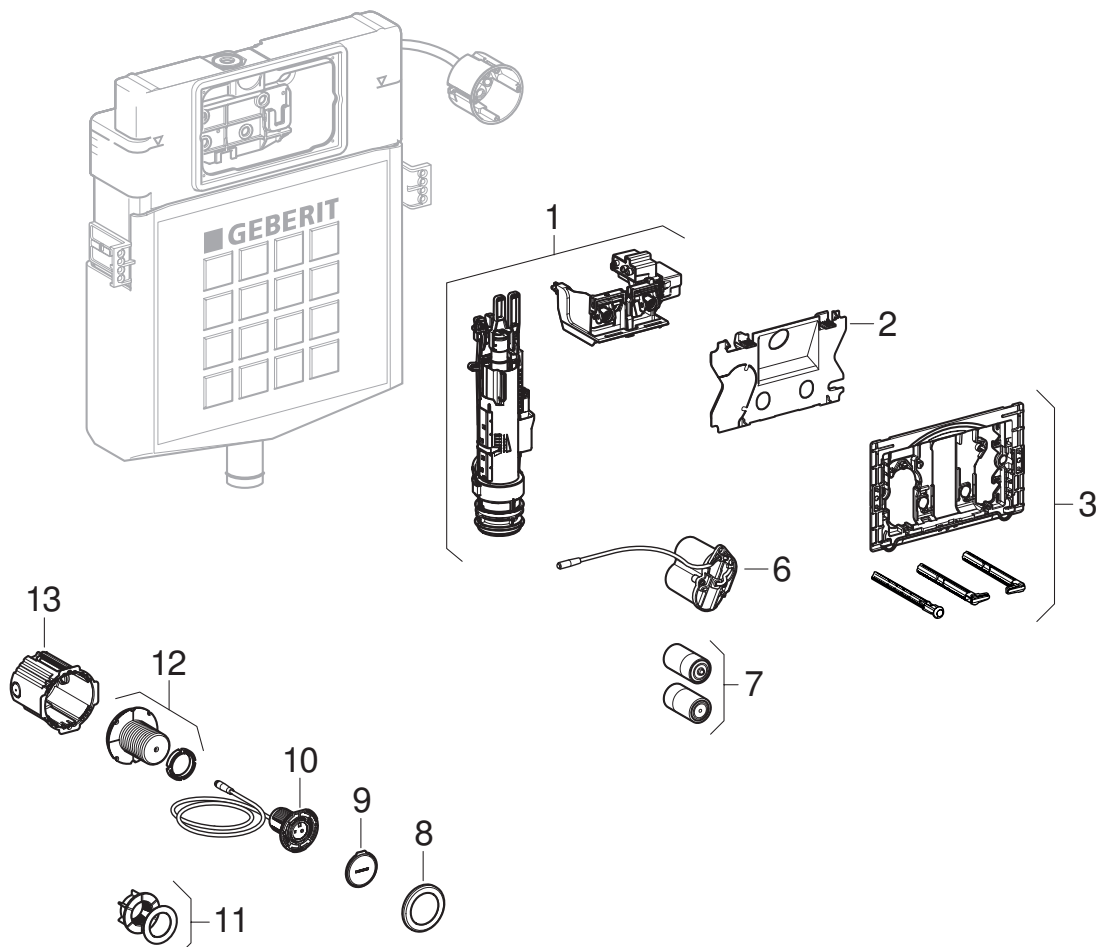

Les produits marqués d'un  sont conformes à la American Disabilities Act (ADA) lorsqu'ils sont installés conformément aux plus récentes directives en matière d'accessibilité de l'ADA et/ou à la norme ICC/ANSI A117.1.





SYSTÈMES D'INSTALLATION

Pièces de rechange

Bouton télécommandé IR Geberit Type 10 et bouton-poussoir électrique de levage – Alimentation sur secteur pour Omega12 (2x6)

115.956 115.955



Article	N° de modèle	Description
1	245.547.00.6	 Disp de levage/cntrU f/b-pous secteur Om12 (à partir de 2022)
2	115.861.00.6	 Trousse d'installation de commandes (à partir de 2022)
2.1	243.971.00.1	 Unité d'alimentation Geberit, universelle, 12 V pour boîtier de montage de sortie (à partir de 2022)
2.2	244.094.00.1	 Câble d'alimentation électrique 12 V pour le module Geberit DuoFresh (à partir de 2022)
2.3	241.161.00.1	Couvercle de boîtier de prise électrique
2.4	241.302.00.1	Boîtier de prise électrique
3	245.553.SN.1	collr IR-b Type 10
3	245.553.14.1	collr IR-b Type 10 Noir mat NOUVEAU!
4	245.554.00.1	Interface infrarouge f/IR-b Type 10
5	245.552.00.1	Bouton IR Type 10 Geberit
6	245.556.00.1	Écrou f/IR-b Type 10
7	245.557.00.1	Adaptateur Geberit, ouverture ovale
8	245.555.00.1	C/boîtier f/IR-b Type 10

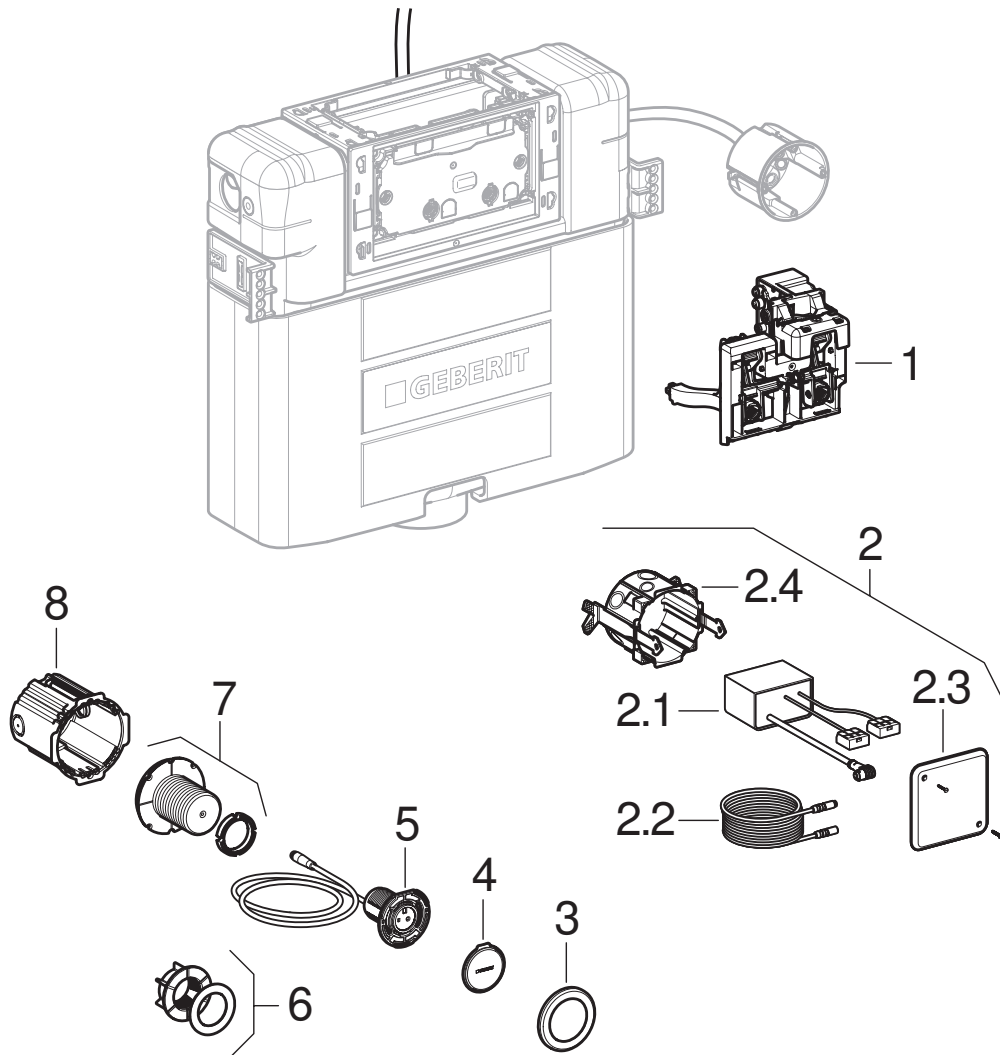

Les produits marqués d'un  sont conformes à la American Disabilities Act (ADA) lorsqu'ils sont installés conformément aux plus récentes directives en matière d'accessibilité de l'ADA et/ou à la norme ICC/ANSI A117.1.

SYSTÈMES D'INSTALLATION

Pièces de rechange

Actionneurs de boutons-poussoirs télécommandés Geberit Type 01 et Type 10

Article	N° de modèle	Description
116.040 116.041 116.042 116.043 116.044 116.045 116.050 116.055 116.056 116.057		Dimensions de l'actionneur : Type 01 et Type 10 Installation encastrée : 9,4 cm (3,7 po) de dia. Installation de meubles : 10 cm (3,94 po) de dia.
1	242.939.00.1	Écrou de télécommande pour meubles
2	243.130.00.1	Boîtier dissimulé avec couvercle de protection
3	243.398.KH.1	Actionneur saillant Type 10 à double chasse, chrome mat
3	243.398.KK.1	Actionneur saillant Type 10 à double chasse, blanc alpin
3	242.398.KM.1	Actionneur saillant Type 10 à double chasse, noir
3	242.398.16.1	Actionneur saillant Type 10 à double chasse, noir mat
4	243.396.11.1	Actionneur saillant Type 01 à double chasse, chrome/blanc poli
5	243.395.11.1	Actionneur pneumatique Type 01 à chasse simple, blanc alpin
5	243.395.21.1	Actionneur pneumatique Type 01 à chasse simple, chrome brillant
6	243.397.11.1	Actionneur pneumatique Type 01 à double chasse, blanc alpin
6	243.397.21.1	Actionneur pneumatique Type 01 à double chasse, chrome brillant
6	243.397.JQ.1	Actionneur pneumatique Type 01 à double chasse, chrome mat
7	242.961.11.1	Collier de serrage pour actionneur dissimulé Type 01, blanc alpin
7	242.961.21.1	Collier de serrage pour actionneur dissimulé Type 01, chrome brillant
7	242.961.JQ.1	Collier de serrage pour actionneur dissimulé Type 01, chrome mat
8	242.962.11.1	Collier de serrage pour actionneur de meubles Type 01, blanc alpin
8	242.962.21.1	Collier de serrage pour actionneur de meubles Type 01, chrome brillant
8	242.962.JQ.1	Collier de serrage pour actionneur de meubles Type 01, chrome mat
9	242.963.KH.1	Collier de serrage pour actionneur dissimulé Type 10, chrome mat
9	242.963.KJ.1	Collier de serrage pour actionneur dissimulé Type 10, chrome/blanc poli
9	242.963.DW.1	Collier de serrage pour actionneur dissimulé Type 10, noir
9	242.963.16.1	Collier de serrage pour actionneur dissimulé Type 10, noir mat
10	242.964.KH.1	Collier de serrage pour actionneur de meubles Type 10, chrome mat
10	242.964.KJ.1	Collier de serrage pour actionneur de meubles Type 10, chrome/blanc poli
10	242.964.16.1	Collier de serrage pour actionneur de meubles Type 10, noir mat
10	242.964.DW.1	Collier de serrage pour actionneur de meubles Type 10, noir
11	242.965.00.1	Bague de fixation pour actionneur Type 01 S/M
12	256.000.00.1	Flexible pneumatique 3,5 m
13	240.573.00.1	Dispositif de chasse pneumatique pour commande WC de chasse simple (Sig2x6/Sig2x4)
14	242.594.00.1	Dispositif de chasse pneumatique pour double chasse UP720/UP172 (111.728)
15	240.574.00.1	Dispositif de chasse pneumatique pour commande WC de double chasse (Sig2x6/Sig2x4)
16	240.575.00.1	Flexible pneumatique double pour double chasse, 2 m (78,74 po) (bleu/clair)
17	243.703.00.1	Ensemble de ressorts de compression Geberit pour les actionneurs de chasse à distance de type 01 et 10
18	244.601.00.1	Ensemble de flexibles d'adaptateurs Geberit d4-5 pour les actionneurs de chasse à distance, pneumatique

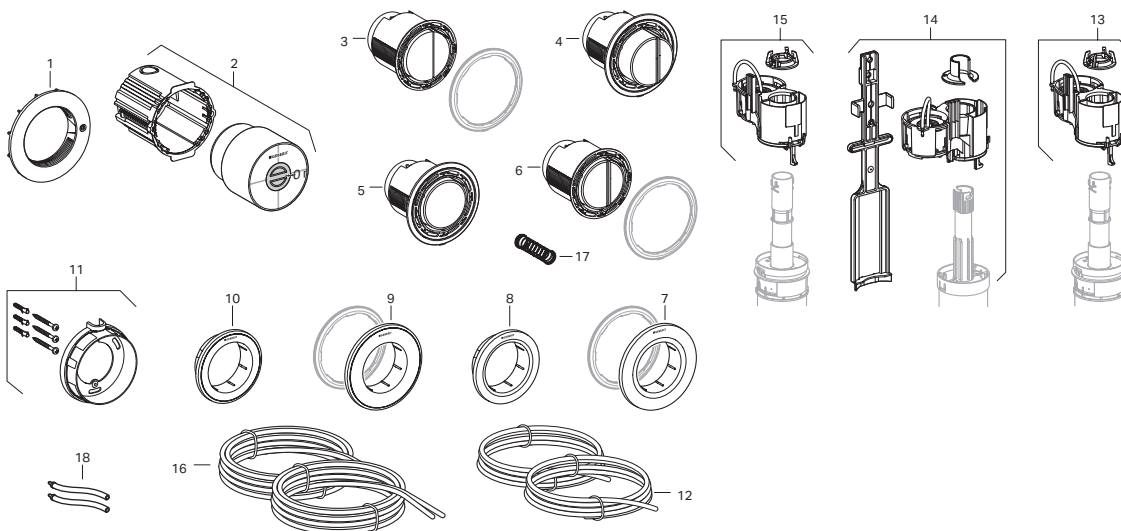

Les produits marqués d'un  sont conformes à la American Disabilities Act (ADA) lorsqu'ils sont installés conformément aux plus récentes directives en matière d'accessibilité de l'ADA et/ou à la norme ICC/ANSI A117.1.

SYSTÈMES D'INSTALLATION

Pièces de rechange

Boutons de double chasse télécommandés Geberit Type 70

Article	N° de modèle	Description	
115.630	115.635	115.084	Dimensions de l'actionneur : 11,2 x 5 cm (4,4 x 1,9 po)
1	242.819.00.1	Plaque de protection Type 70, pour réservoir encastré Sigma 2x6	
1	243.084.00.1	Plaque de protection Type 70, pour réservoir encastré Sigma 2x4	
3	242.939.00.1	Écrou de télécommande pour installations de meubles	
4	242.956.00.1	Actionneur de chasse à distance Type 70 prêt à installer	
5	242.957.FW.1	Actionneur de chasse à distance Type 70, acier inoxydable	
	242.957.JK.1	Actionneur de chasse à distance Type 70, verre d'obsidienne	
	242.957.JL.1	Actionneur de chasse à distance Type 70, verre sablé gris	
	242.957.SI.1	Actionneur de chasse à distance Type 70, verre blanc	
	242.957.SJ.1	Actionneur de chasse à distance Type 70, verre noir	
6	243.297.00.1	Flexible pneumatique double pour double chasse, 2 m (vert/clair)	
7	242.949.00.1	Trousse d'installation d'actionneur de chasse à distance Type 70	
8	242.825.00.1	Trousse de conversion pour vanne de chasse de réservoir encastré Sigma/Omega 2x6	
	242.826.00.1	Trousse de conversion pour vanne de chasse de réservoir encastré Sigma 2x4	
10	242.820.00.1	Dispositif de chasse hydraulique, 1 à 6 bar (15 à 87 psi)	
	243.461.00.1	Dispositif de chasse hydraulique, 1 à 3 bar (15 à 44 psi). Remplacement facultatif pour service à basse pression	
10.1	242.822.00.1	Ensemble de pièces de rechange pour dispositif de levage hydraulique	
10.2	243.170.00.1	Dispositif de levage servo-hydraulique du bloc de support pour réservoir encastré Sigma 2x6	
	243.171.00.1	Dispositif de levage servo-hydraulique du bloc de support pour réservoir encastré Sigma 2x4 (jusqu'à l'année de fabrication 2015, modèle 111.728.00.1 UP720)	
	243.169.00.1	Dispositif de levage servo-hydraulique du bloc de support pour réservoir encastré Omega 2x6	
	243.347.00.1	Dispositif de levage servo-hydraulique du bloc de support pour réservoir encastré Sigma 2x4 (version 2016)	
11	242.824.00.1	Flexible de raccordement intégral Type 70, pour réservoir encastré Sigma 2x6	
12	242.823.00.1	Flexible de raccordement intégral Type 70, pour réservoir encastré Sigma 2x4	
	242.958.00.1	Flexible de raccordement intégral Type 70, pour réservoir encastré Omega 2x6	
14	245.473.00.1	Trousse de conversion pour dispositif de levage servo-hydraulique, pour réservoir encastré Sigma 8 cm/2x4 (jusqu'à l'année de fabrication 2015, modèle 111.728.00.1 UP720)	

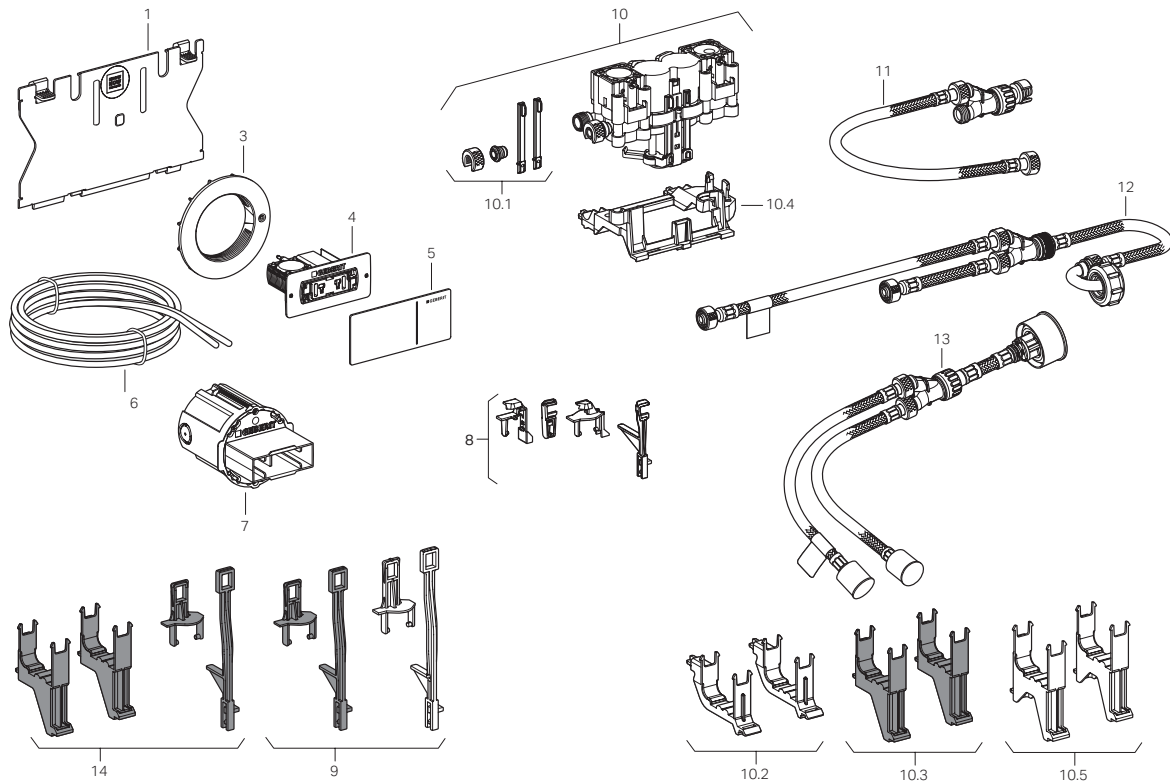

Pièces de rechange

SYSTÈMES D'INSTALLATION

Pièces de rechange

Actionneurs de boutons-poussoirs télécommandés rectangulaires Geberit

115.932 115.934 Dimensions de l'actionneur : 12,9 x 7,4 cm (5,06 x 2,91 po)

116.051 116.052

116.053 116.054



Article	N° de modèle	Description
1	244.505.00.1	Trousse d'installation pour actionnement de chasse à distance, conception rectangulaire, pneumatique
2	244.501.00.1	Vérins pneumatiques pour actionnement de chasse à distance, conception rectangulaire, pneumatiques (2 pièces)
3	242.849.GH.1	Actionneur pour actionnement de chasse à distance, conception rectangulaire, pneumatique : Chromé, brossé; chromé, brossé
3	242.849.KA.1	Actionneur pour actionnement de chasse à distance, conception rectangulaire, pneumatique : Chromé brillant; chromé, brossé
3	242.849.KV.1	Actionneur pour actionnement de chasse à distance, conception rectangulaire, pneumatique : Noir, lustre élevé; chromé, brossé
3	244.504.21.1	Actionneur pour actionnement de chasse à distance, conception rectangulaire, pneumatique, saillant : chromé brillant
4	240.574.00.1	Dispositif de levage pneumatique, double chasse
5	242.594.00.1	Dispositif de levage pneumatique pour chasse simple UP720, modèle de support 111.728
6	240.575.00.1	Flexible pneumatique double

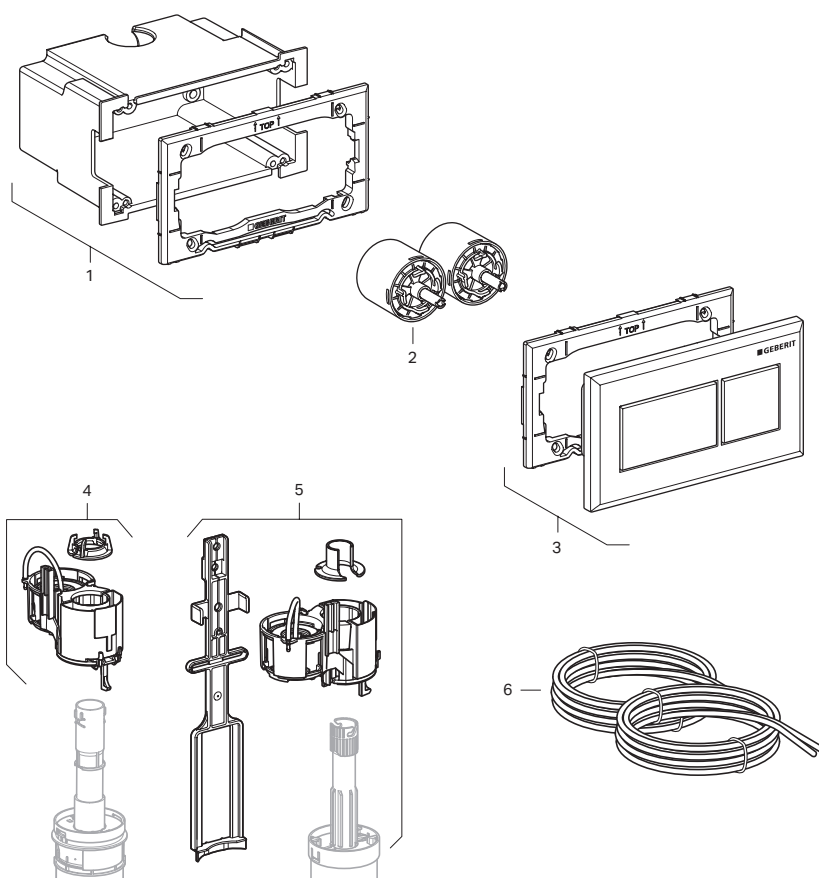

Les produits marqués d'un  sont conformes à la American Disabilities Act (ADA) lorsqu'ils sont installés conformément aux plus récentes directives en matière d'accessibilité de l'ADA et/ou à la norme ICC/ANSI A117.1.

SYSTÈMES D'INSTALLATION

Pièces de rechange

Actionneurs INACTIFS de boutons-poussoirs télécommandés carrés Geberit

115.941/ 115.942 115.991 Dimensions de l'actionneur : 10,8 x 10,8 cm (4,25 x 4,25 po)
115.946



Article		N° de modèle	Description
1		240.573.00.1	Dispositif de chasse pneumatique pour commande de chasse d'eau simple WC
1.1	1.1	880.328.11.1	Système de vanne à double chasse avec bride de levage
2	2	240.571.11.1	Actionneur fixé au mur pour commande pneumatique de chasse d'eau simple WC, blanc alpin
2	2	240.571.KA.1	Actionneur fixé au mur pour commande pneumatique de chasse d'eau simple WC, chrome mat
3	3	256.000.00.1	Flexible pneumatique
4	4	240.582.00.1	Boîtier dissimulé
	5	242.401.00.1	Poids en laiton pour commande pneumatique de double chasse d'eau WC
	6	240.574.00.1	Dispositif de chasse pneumatique pour commande de double chasse d'eau WC
	7	240.572.11.1	Actionneur fixé au mur pour commande pneumatique de double chasse d'eau WC, blanc alpin
		240.572.KA.1	Actionneur fixé au mur pour commande pneumatique de double chasse d'eau WC, chrome mat
	8	240.575.00.1	Flexible pneumatique double pour double chasse (bleu/clair)
	9	242.594.00.1	Dispositif de levage pneumatique pour chasse simple UP720, modèle de support 111.728
10		240.004.00.1	Trousse de conversion pour vannes de chasse simple 1985-1998

115.941, 115.946 (Sigma 2x6 ou Omega 2x6)

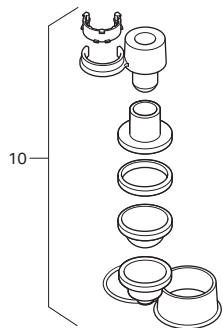
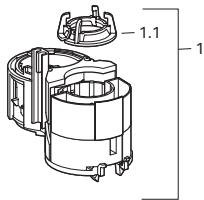
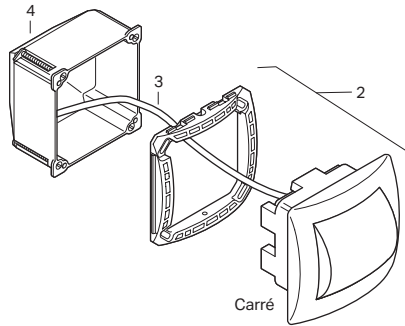

115.942 (Sigma 2x6 ou Omega 2x6)

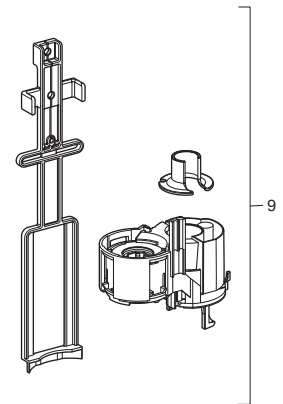
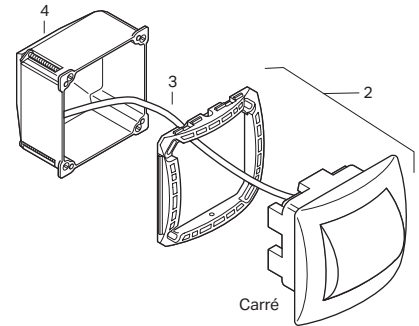
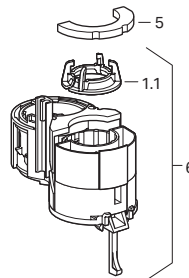
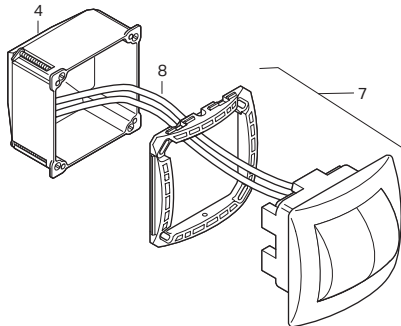

SYSTÈMES D'INSTALLATION

Pièces de rechange

Actionneurs INACTIFS de boutons-poussoirs télécommandés circulaires Geberit

115.114 115.992 115.999

Dimensions de l'actionneur : Chasse simple circulaire de 6,4 cm (2 1/2 po) de dia., double chasse circulaire de 6,2 cm (2,44 po) de dia., demi-lune de 8 cm (3,25 po) de dia.



Article	N° de modèle	Description	
1	240.573.00.1	Dispositif de chasse pneumatique pour commande WC de chasse simple. À partir de 1999	
1.1	880.328.11.1	Système de vanne à double chasse avec bride de levage	
2	241.199.11.1	Actionneur manuel pneumatique fixé au mur pour chasse simple	
	241.199.21.1	Actionneur manuel pneumatique fixé au mur pour chasse simple	
2.1	240.794.00.1	Soufflets à l'actionneur pneumatique	
3	256.000.00.1	Flexible pneumatique	
4	240.004.00.1	Trousse de conversion pour vannes de chasse simple 1985-1998	
	5	240.574.00.1	Dispositif de chasse pneumatique pour commande WC de double chasse
	6	242.380.21.1	Ensemble d'actionneurs pour commande WC pneumatique de double chasse
	7	240.575.00.1	Flexible pneumatique double pour double chasse (bleu/clair)
	8	242.401.00.1	Poids en laiton de 28,5 g pour la commande WC pneumatique de double chasse
	9	241.413.21.1	Actionneur manuel fixé au mur pour commande WC pneumatique de double chasse
	9.1	242.548.00.1	Collier de serrage pour actionneur manuel fixé au mur pour commande WC de chasse

115.114 (Sigma 2x6 ou Omega 2x6)

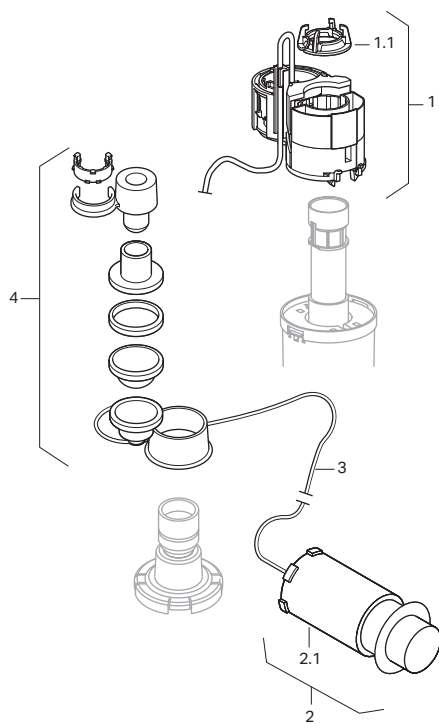

115.992 (Sigma 2x6 ou Omega 2x6)

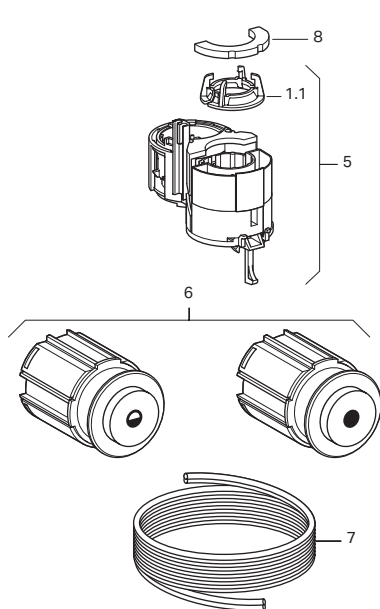

115.999 (Sigma 2x6 ou Omega 2x6)

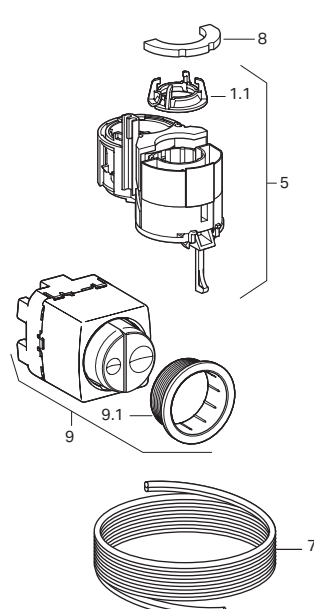

SYSTÈMES D'INSTALLATION

Pièces de rechange

Plaques de recouvrement Geberit, Sigma pour une utilisation avec les boutons de chasse

115.764 115.766 115.768 Dimensions de l'actionneur : 24,6 x 16,4 cm (9,7 x 6,5 po)

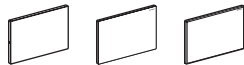

Article	N° de modèle	Description
2	2	Ensemble de fixation pour plaque de recouvrement UP300, ensemble de 2
3	3	Trousse de conversion pour une installation sans outil
3.1	3.1	Assemble des tiges d'actionneur sans outil (à partir de 2008)
3.2	3.2	Cadre de montage sans outil (à partir de 2008)
4	4	Vis pour Twist, Tango, Mambo, ensemble de 2. Pour un cadre de montage sans outil.
5	5	Ensemble d'extension pour C/C UP200/UP300

< 2008

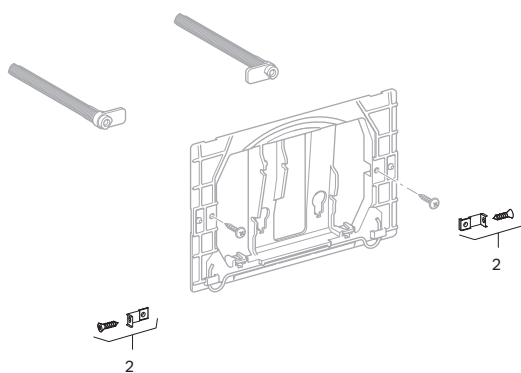

> 2008

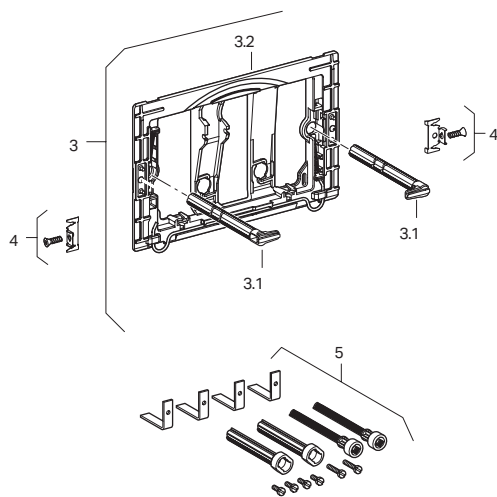

SYSTÈMES D'INSTALLATION

Pièces de rechange

Plaques de recouvrement Geberit, Sigma, planes

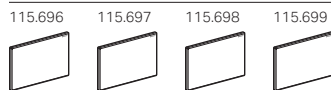

Article					N° de modèle	Description
1	1			243.303.00.1	Plaque de support Sigma	
	2			243.307.21.1	Plaque de support Sigma avec viseur	
3	3	3	3	243.301.00.1	Plaque de mécanisme	
3.1	3.1	3.1	3.1	242.588.00.1	Tiges d'actionneur pour Omega et Sigma60	
4	4	4	4	243.110.00.1	Élément d'écartement Omega60, ensemble de 2	
5	5	5	5	243.304.00.1	Plaque d'adaptateur Sigma, plaque de recouvrement plane	
		6	6	243.168.00.1	Jeu de robinetterie brute sur surface plane C/C pour Sigma, 12 cm	
7					CR115-6111	Blanc, accent blanc mat
7					CR115-6161	Noir mat enduit, accent noir
7					CR115-6FW1	Acier inoxydable brossé

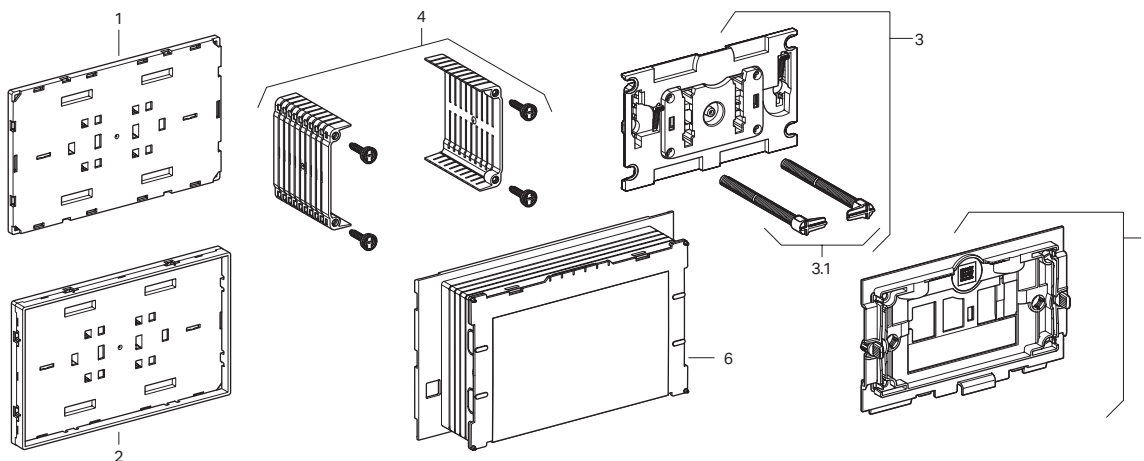

Plaques de recouvrement Geberit, Omega, planes



Article					N° de modèle	Description
1			2	243.299.00.1	Plaque de support Omega	
			3	243.306.21.1	Plaque de support Omega avec viseur	
3			3	243.301.00.1	Plaque de mécanisme	
3.1			3.1	242.588.00.1	Tiges d'actionneur pour Omega et Sigma60	
4			4	243.110.00.1	Élément d'écartement Omega60, ensemble de 2	
5			5	243.302.00.1	Plaque de protection pour la plaque de recouvrement Omega, plane	

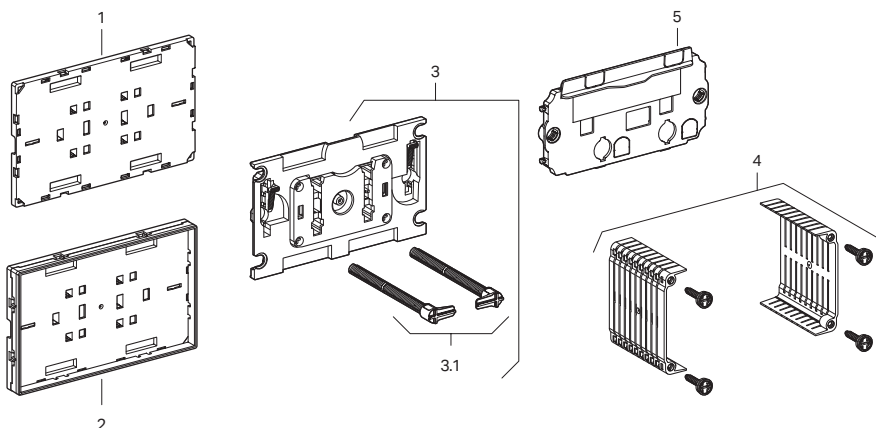

SYSTÈMES D'INSTALLATION

Pièces de rechange

Actionneurs Geberit Omega20

115.085 115.080 115.082 Dimensions de l'actionneur : 21,2 x 14,2 cm (8,3 x 5,6 po)

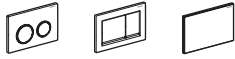

Article	N° de modèle	Description
1	1	243.108.00.1 Cadre de montage Omega
2	2	242.588.00.1 Ensemble de tiges pour Omega et Sigma60
3	3	240.938.00.1 Ensemble d'extension pour plaques d'actionneur pour réservoirs encastrés Sigma 2x6 et 2x4, réservoirs encastrés Kappa et Omega

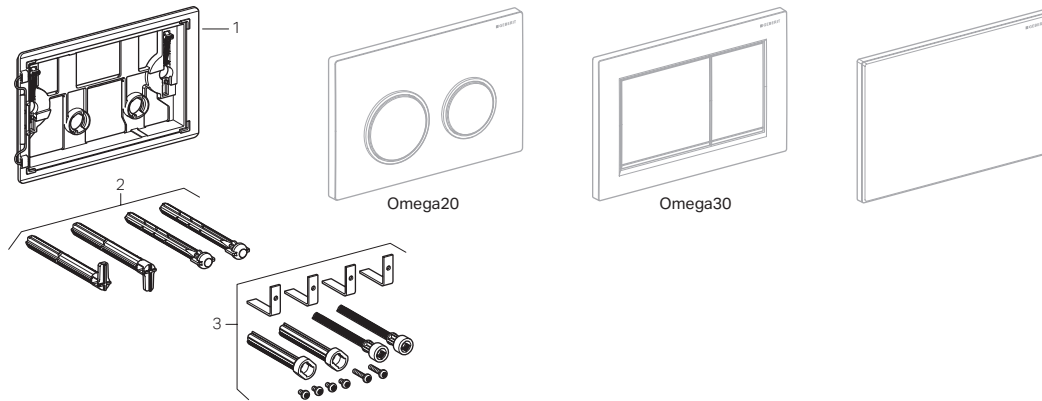



Actionneurs Geberit Omega60

115.081 Dimensions de l'actionneur : 18,4 x 11,4 cm (7,2 x 4 1/2 po), 20,9 x 13,9 cm (8,2 x 5 1/2 po) avec cadre

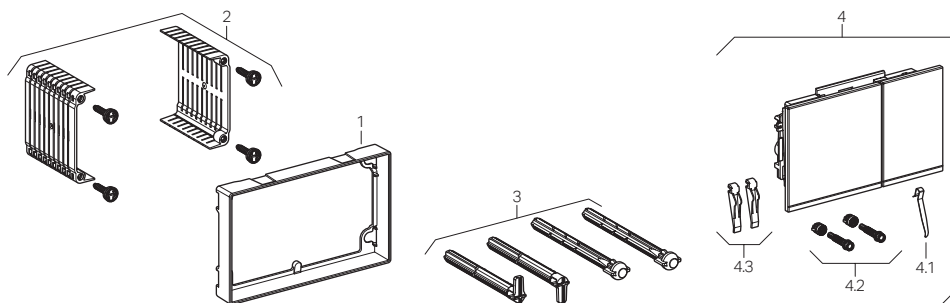

Article	N° de modèle	Description
1	243.109.00.1	Cadre de compensation Omega60
2	243.110.00.1	Élément d'écartement Omega60, ensemble de 2
3	242.588.00.1	Ensemble de tiges pour Omega et Sigma60
4	243.118.GH.1	Plaque d'actionneur Omega60, chrome brossé
4	243.118.JK.1	Plaque d'actionneur Omega60, verre d'obsidienne
4	243.118.JL.1	Plaque d'actionneur Omega60, verre gris sablé
4	243.118.SI.1	Plaque d'actionneur Omega60, verre blanc
4	243.118.SJ.1	Plaque d'actionneur Omega60, verre noir
4.1	813.514.00.1	Ressort pour plaque d'actionneur
4.2	242.920.00.1	Goupille de blocage pour Omega60/Sigma60, ensemble de 2
4.3	243.294.00.1	Plaque de basculeur pour Omega60/Sigma60, ensemble de 2



Les produits marqués d'un  sont conformes à la American Disabilities Act (ADA) lorsqu'ils sont installés conformément aux plus récentes directives en matière d'accessibilité de l'ADA et/ou à la norme ICC/ANSI A117.1.

SYSTÈMES D'INSTALLATION

Pièces de rechange

Actionneurs INACTIFS Geberit Kappa

115.228 115.258 115.260 115.680 Dimensions de l'actionneur : 21,2 x 14,2 cm (8,3 x 5,6 po)



Article				N° de modèle	Description
1	1	1	—	241.295.00.1	Ressort pour plaque d'actionneur, 10 pcs
2	2	2	2	240.639.00.1	Ensemble de tiges de levier d'actionneur pour réservoir encastré Kappa
3	3	3	3	240.646.00.1	Cadre de montage pour réservoir encastré Kappa/Artline
4	4	4	4	240.938.00.1	Ensemble d'extension pour plaques d'actionneur pour réservoirs encastrés Sigma 2x6 et 2x4, réservoirs encastrés Kappa et Omega

115.680

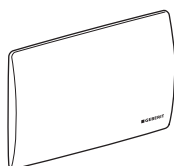

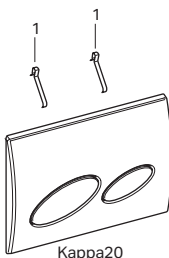

115.228

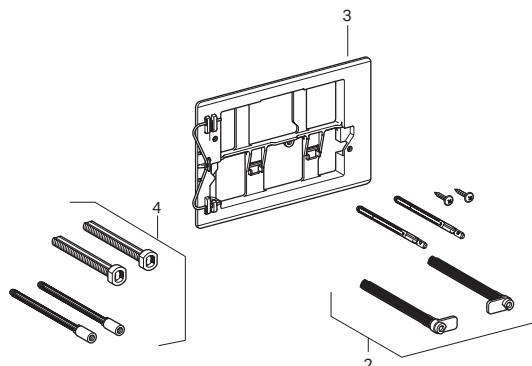
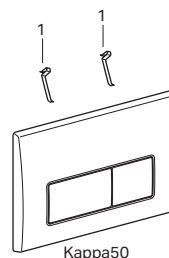

115.258/115.260



Unités complètes

Style	Matériau	Finition	N° de modèle
Kappa50 	Inoxydable	Acier inoxydable brossé	115.258.00.1
Kappa50 	Zinc	Blanc alpin	115.260.11.1
		Chrome poli	115.260.21.1
		Chrome mat	115.260.46.1

Plaques de recouvrement pour réservoirs encastrés Kappa pré-muraux, installation 2x6 pour une utilisation avec les boutons de chasse

	Plastique	Blanc alpin	115.680.11.1
		Chrome poli	115.680.21.1

Les produits marqués d'un  sont conformes à la American Disabilities Act (ADA) lorsqu'ils sont installés conformément aux plus récentes directives en matière d'accessibilité de l'ADA et/ou à la norme ICC/ANSI A117.1.

SYSTÈMES D'INSTALLATION

Pièces de rechange

Supports Geberit Duofix INACTIFS 110.816, 110.826 et 111.816



Article					N° de modèle	Description
				1	240.513.00.1	Cadre de montage pour Twinline à double chasse
1	1		1	240.068.00.1	240.068.00.1	Cadre de montage pour Highline
1.1	1.1			240.066.00.1	240.066.00.1	Levier d'arrêts fréquents pour Highline et 200F
			1.1	240.514.00.1	240.514.00.1	Pièce de verrouillage de la tige poussoir pour Twinline
2	2		2	241.877.00.1	241.877.00.1	Vis pour Twist, Tango, Mambo, ensemble de 2
3	3		3	813.514.00.1	813.514.00.1	Ressort pour plaque d'actionneur
4	4	4	4	240.058.00.1	240.058.00.1	Ensemble d'extension pour plaques d'actionneur de chasse d'eau
5	5		5	216.024.00.1	216.024.00.1	Boulon fileté (une paire)
6	6	6	6	240.067.00.1	240.067.00.1	Boulon d'actionneur
7	7	7	7	240.074.00.1	240.074.00.1	Tige d'actionneur pour Twinline, 200F, Highline
				8	115.899.KJ.1	Blanc-Chrome poli
				8	115.899.KH.1	Chrome poli-Chrome mat
				8	115.899.JQ.1	Chrome mat-Chrome poli
9				115.151.00.1	115.151.00.1	Plaque d'actionneur, chasse simple Highline, acier inoxydable brossé
	10			115.222.11.1	115.222.11.1	Plaque d'actionneur, chasse simple 200F, blanc alpin
	10			115.222.21.1	115.222.21.1	Plaque d'actionneur, chasse simple 200F, chrome brillant
	10			115.222.46.1	115.222.46.1	Plaque d'actionneur, chasse simple 200F, chrome mat
			11	115.398.00.1	115.398.00.1	Plaque de recouvrement Twinline, double chasse, acier inoxydable brossé
12	12	12	12	240.114.00.1	240.114.00.1	Vanne de chasse universelle S/G C/C
12.1	12.1	12.1	12.1	816.418.00.1	816.418.00.1	Joint plat Geberit pour vanne de chasse
13.1	13.1	13.1	13.1	240.771.00.1	240.771.00.1	Trousse de joints d'étanchéité pour vanne de remplissage Type 380
14	14	14	14	241.469.00.5	241.469.00.5	Vanne de remplissage Type 383
14.1	14.1	14.1	14.1	245.988.00.1	245.988.00.1	Trousse de joints d'étanchéité pour vanne de remplissage Type 383

115.151 (Highline), 115.222 (200F), 115.398 (plaque de recouvrement Twinline)

115.888 (Twinline double chasse), 115.899 (Twinline30)

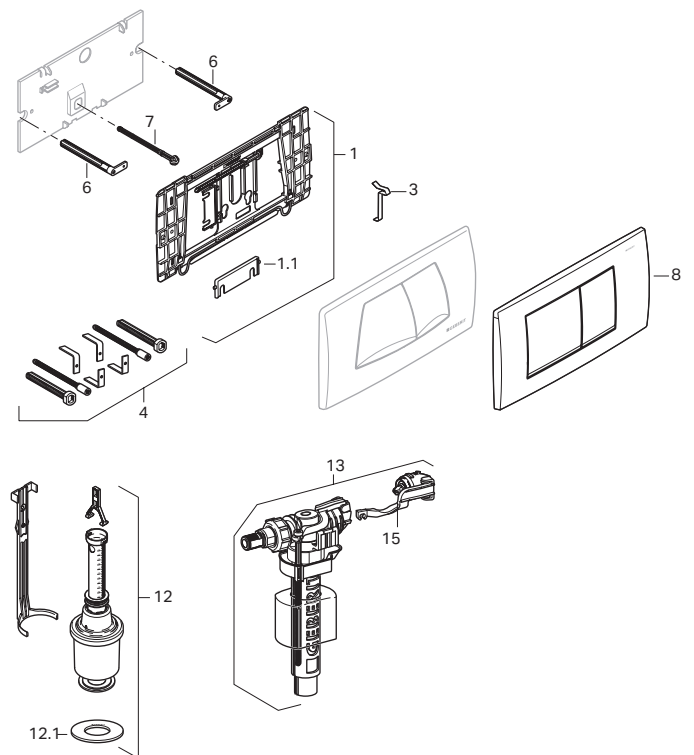
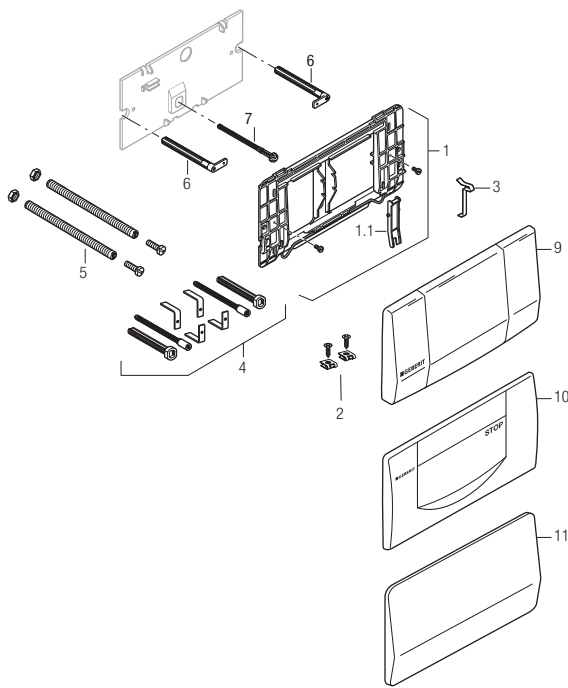

Les produits marqués d'un  sont conformes à la American Disabilities Act (ADA) lorsqu'ils sont installés conformément aux plus récentes directives en matière d'accessibilité de l'ADA et/ou à la norme ICC/ANSI A117.1.

SYSTÈMES D'INSTALLATION

Pièces de rechange

Supports Geberit Duofix INACTIFS 110.816, 110.826 et 111.816

115.333 115.394



Article	N° de modèle	Description
1	1	813.514.00.1 Ressort pour plaque d'actionneur
2		240.322.00.1 Cadre de montage
	2	240.041.00.1 Trousse de conversion
	2.1	889.110.11.1 Levier de basculeur
3		240.180.00.1 Ensemble d'extension pour plaques d'actionneur 115.333/115.395 pour les murs finis de 9 à 18 cm (3,5 à 7 po)
	3	240.087.00.1 Ensemble d'extension pour plaque d'actionneur 115.333/115.395
4		240.323.00.1 Tige d'actionneur pour 300T/115.392/115.394
5		115.333.11.1 Style 300T, blanc alpin
	6	115.394.11.1 Style Topline, blanc alpin
7	7	240.113.00.1 Vanne de chasse universelle S/G E/C
7.1	7.1	816.418.00.1 Joint plat Geberit pour vanne de chasse
8.1	8.1	240.771.00.1 Trousse de joints d'étanchéité pour vanne de remplissage Type 380
	9	241.469.00.5 Vanne de remplissage Type 383
	9.1	245.988.00.1 Trousse de joints d'étanchéité pour vanne de remplissage Type 383

115.333 (300T)

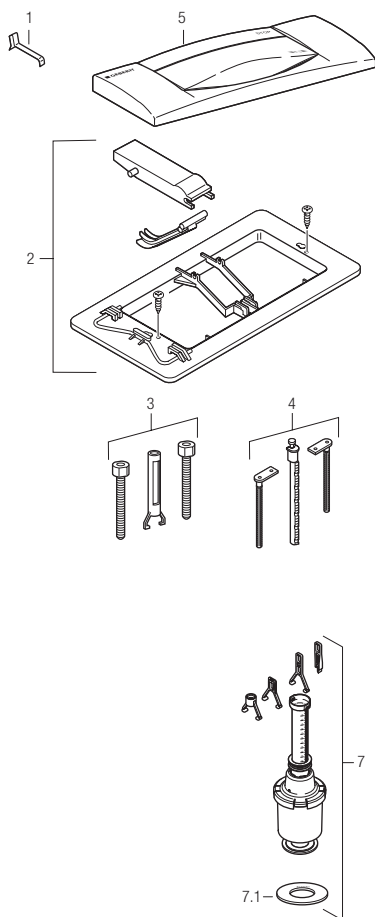

115.394 (Topline)

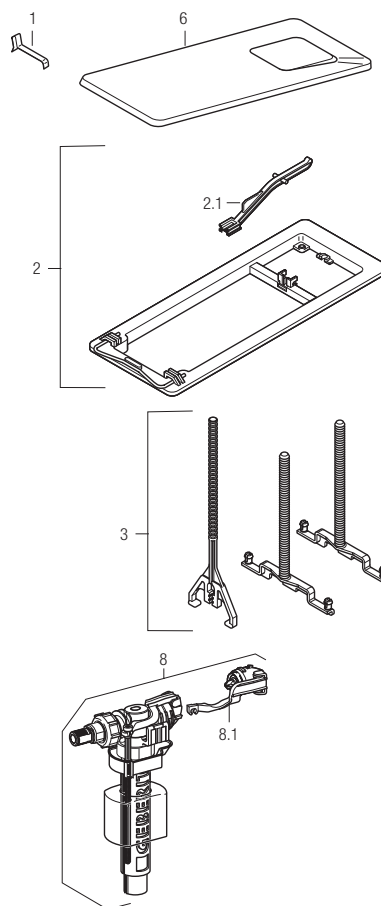

Les produits marqués d'un  sont conformes à la American Disabilities Act (ADA) lorsqu'ils sont installés conformément aux plus récentes directives en matière d'accessibilité de l'ADA et/ou à la norme ICC/ANSI A117.1.

SYSTÈMES D'INSTALLATION

Pièces de rechange

Actionneurs d'urinoirs Geberit Type 50, Type 20 forme carrée (ex Type 30), Type 10, Bolero et Mambo

116.015 116.017 116.016 116.012 116.013 Dimensions de l'actionneur : 13 x 13 cm (5,12 x 5,12 po)



Article						N° de modèle	Description
1						241.915.SN.1	Plaque d'actionneur Type 10/Mambo, acier inoxydable brossé
1						241.915.16.1	Plaque d'actionneur Type 10/Mambo, noir mat enduit, accent noir
1						241.915.DW.1	Plaque d'actionneur Type 10/Mambo, noir, accent noir mat
	1					243.270.16.1	Plaque d'actionneur Type 20, carrée, noir mat enduit, accent noir
	1					243.270.DW.1	Plaque d'actionneur Type 20, noir, accent noir mat
	1					243.270.KH.1	Plaque d'actionneur Type 20, chrome poli, accent chrome mat
	1					243.270.KJ.1	Plaque d'actionneur Type 20, blanc, accent chrome poli
		1				242.764.11.1	Plaque d'actionneur Type 50, blanc alpin
		1				242.764.GH.1	Plaque d'actionneur Type 50, chrome brossé
		1				242.764.JK.1	Actionneur de chasse à distance Type 50, verre d'obsidienne
		1				242.764.JL.1	Actionneur de chasse à distance Type 50, verre sablé gris
		1				242.764.00.1	Plaque d'actionneur Type 50, personnalisé
2	2	2	2	2		241.934.00.1	Vanne d'arrêt avec manette, complète
2.1	2.1	2.1	2.1	2.1		241.933.00.1	Vis de réglage
3	3	3	3	3		241.937.00.1	Actionneur pneumatique avec cadre de montage
4	4	4	4	4		241.931.00.1	Ensemble de boulons d'écartement
5	5	5	5	5		241.935.00.1	Vanne pneumatique
5.1	5.1	5.1	5.1	5.1		241.932.00.1	Filtre-panier
5.2	5.2	5.2	5.2	5.2		241.936.00.1	Ensemble de buses, blanc
5.3	5.3	5.3	5.3	5.3		243.327.00.1	Commande de volume de chasse 14 LPM (4 GPM)
6	6	6	6	6		241.947.00.1	Protection de l'isolation avec borne de raccordement
7	7	7	7	7		242.156.00.1	Joint à lèvres de tuyau de chasse
8	8	8	8	8		242.484.00.1	Limiteur de débit pour les commandes UR

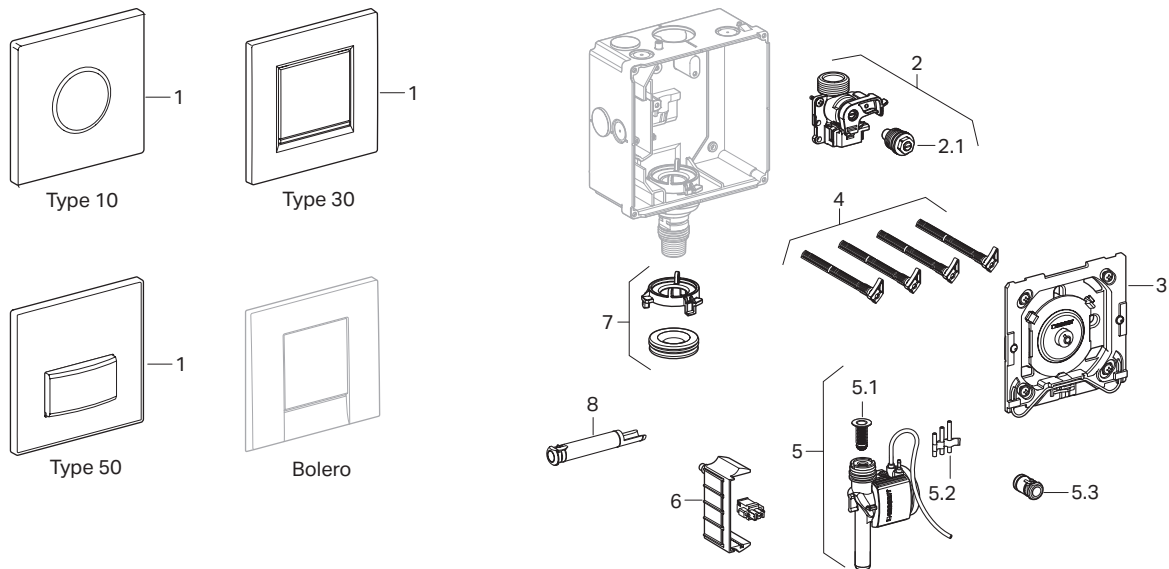

Les produits marqués d'un  sont conformes à la American Disabilities Act (ADA) lorsqu'ils sont installés conformément aux plus récentes directives en matière d'accessibilité de l'ADA et/ou à la norme ICC/ANSI A117.1.

SYSTÈMES D'INSTALLATION

Pièces de rechange

Actionneurs Geberit mains libres Type 10 et d'urinoirs Mambo

116.035 116.025 116.033 116.023 116.036 116.026 116.028 116.038 Dimensions de l'actionneur : 13 x 13 cm (5,12 x 5,12 po)

Article	1	1.1	2	3	4.1	4.2	4.3	5	6	6	6	6.1	7	8	8.1	8.3	9	10	11	11	11	11	11.1	12
N° de modèle																								
Description																								
	1	1	1	1	1	1	1	1	1	1	1	1	1	1	1	1	1	1	1	1	1	1	1	1
	1	1.1	1.1	1.1	1.1	1.1	1.1	1.1	1.1	1.1	1.1	1.1	1.1	1.1	1.1	1.1	1.1	1.1	1.1	1.1	1.1	1.1	1.1	1.1
	2	2	2	2	2	2	2	2	2	2	2	2	2	2	2	2	2	2	2	2	2	2	2	2
	3	3	3	3	3	3	3	3	3	3	3	3	3	3	3	3	3	3	3	3	3	3	3	3
	4.1		4.1		4.1		4.2		4.2		4.2		4.2		4.2		4.2		4.2		4.2		4.2	
	4.3		4.3																					
	5	5	5	5	5	5	5	5	5	5	5	5	5	5	5	5	5	5	5	5	5	5	5	5
	6	6	6	6	6	6	6	6	6	6	6	6	6	6	6	6	6	6	6	6	6	6	6	6
	6	6	6	6	6	6	6	6	6	6	6	6	6	6	6	6	6	6	6	6	6	6	6	6
	6	6	6	6	6	6	6	6	6	6	6	6	6	6	6	6	6	6	6	6	6	6	6	6
	6.1	6.1																						
			6.2	6.2																				
	7	7	7	7	7	7	7	7	7	7	7	7	7	7	7	7	7	7	7	7	7	7	7	7
	8	8	8	8	8	8	8	8	8	8	8	8	8	8	8	8	8	8	8	8	8	8	8	8
	8.1	8.1	8.1	8.1	8.1	8.1	8.1	8.1	8.1	8.1	8.1	8.1	8.1	8.1	8.1	8.1	8.1	8.1	8.1	8.1	8.1	8.1	8.1	8.1
	8.3	8.3	8.3	8.3	8.3	8.3	8.3	8.3	8.3	8.3	8.3	8.3	8.3	8.3	8.3	8.3	8.3	8.3	8.3	8.3	8.3	8.3	8.3	8.3
	9	9	9	9	9	9	9	9	9	9	9	9	9	9	9	9	9	9	9	9	9	9	9	9
	10	10	10	10	10	10	10	10	10	10	10	10	10	10	10	10	10	10	10	10	10	10	10	10
					11	11																		
					11	11																		
					11	11																		
					11	11																		
					11.1	11.1																		
							12	12																

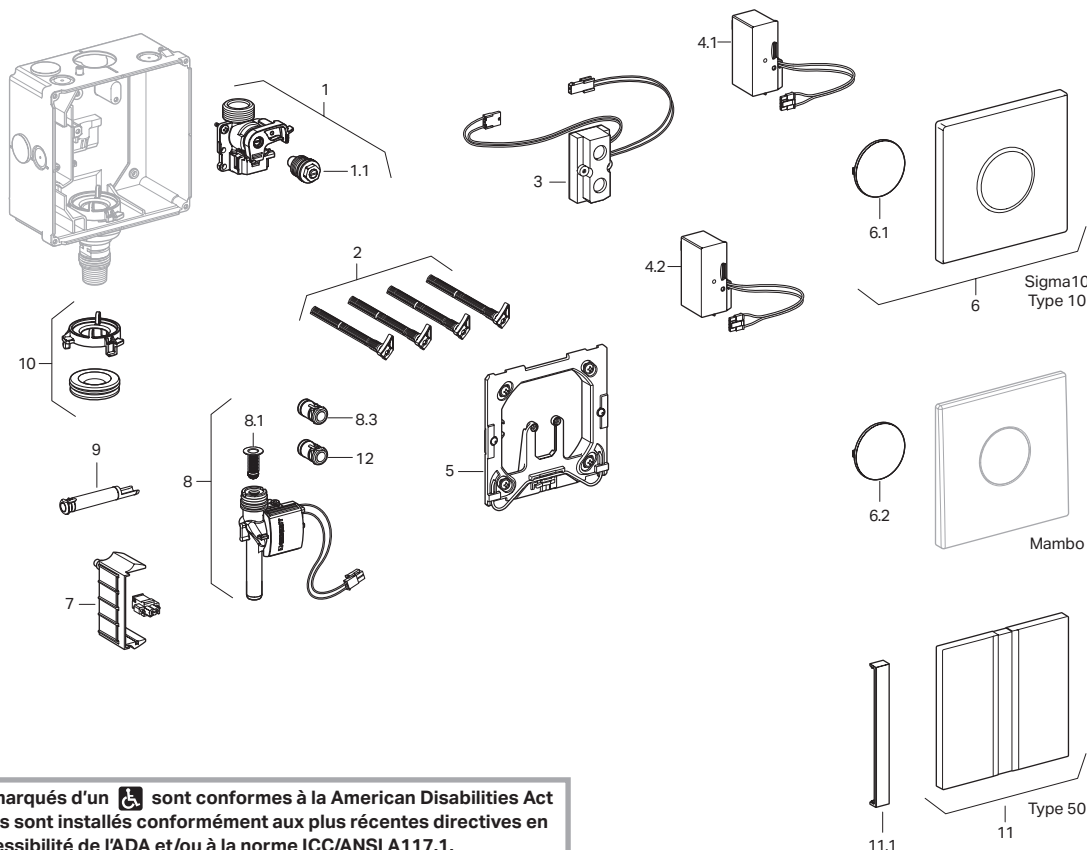

Les produits marqués d'un  sont conformes à la American Disabilities Act (ADA) lorsqu'ils sont installés conformément aux plus récentes directives en matière d'accessibilité de l'ADA et/ou à la norme ICC/ANSI A117.1.

SYSTÈMES DE CHASSE D'EAU

Pièces de rechange

Vannes de remplissage Geberit Type 383, 380, 360, 34x et 330

Type 383	Type 380	Type 360	Type 34x	Type 330	Article	N° de modèle	Description
					1	240.700.00.5	Vanne de remplissage Type 383 pour réservoirs apparents (remplacement)
					2A	241.469.00.5	Vanne de remplissage Type 383 pour réservoirs encastrés (2x6)
					2B	222.294.00.5	Vanne de remplissage Type 383 pour réservoirs encastrés (2x4)
					3	241.470.00.5	Vanne de remplissage Type 383 pour réservoirs avec remplissage (remplacement)
					4	245.988.00.1	Trousse de joints d'étanchéité pour vanne de remplissage Type 383
					5	246.177.00.1	Mamelon de vanne de remplissage Type 383 pour réservoir encastré Sigma 2x4
					6	240.771.00.1	Trousse de joints d'étanchéité pour vanne de remplissage Type 380
					7	241.813.00.1	Trousse de joints d'étanchéité pour vanne de remplissage Type 360
					8	225.170.00.1	Trousse de joints d'étanchéité pour vanne de remplissage Type 34x
					9	238.069.00.1	Membrane de diaphragme pour vanne de remplissage Type 330

Vanne de remplissage Type 383

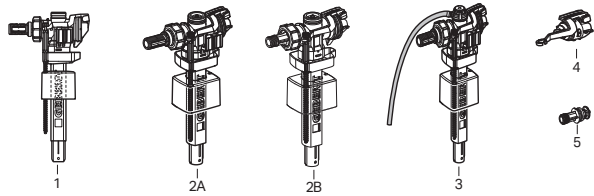

Vanne de remplissage Type 380

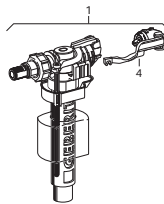

Vanne de remplissage Type 360

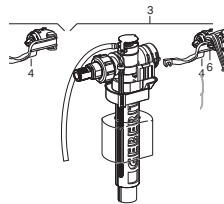

Vanne de remplissage Type 34x

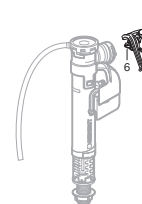

Vanne de remplissage Type 330

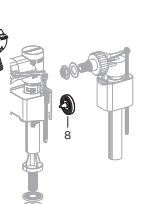

Vannes de remplissage Geberit Type 290, 280 et 250

Type 290	Type 290	Type 280	Type 280	Type 250 ¹	Article	N° de modèle	Description	
Double chasse	Chasse simple	Double chasse	Chasse simple	Double chasse				
					1	816.418.00.1	Joint plat Geberit pour vanne de chasse	
					2	813.812.00.1	Joint	
						3	241.800.KD.1	Bouton d'actionneur de vanne de chasse Type 280, double chasse
						4	241.820.21.1	Bouton d'actionneur de vanne de chasse Type 280, chasse simple
					5	217.869.00.1	Quincaillerie	
					6	282.350.21.2	Vanne de chasse Type 290, double chasse	
					6.1	243.320.00.1	Vanne de chasse Type 290, double chasse	
					6.2	243.321.00.1	Vanne de chasse Type 290, double chasse, L = 76 mm (3 po)	
					6.3	243.430.00.1	Vanne de chasse Type 290, double chasse, L = 457 mm (18 po)	
					7	282.050.21.2	Vanne de chasse Type 290, chasse simple	
					8	243.318.21.1	Actionneur de double chasse pour vanne de chasse Type 290	
					9	243.319.21.1	Actionneur de chasse simple pour vanne de chasse Type 290	

Remarque : Type 50 anciennement appelé Impuls et Twico.

¹ Pour la vanne de remplissage Type 250, la seule pièce de rechange disponible est l'article n° 1. Si d'autres pièces sont requises, une vanne de remplissage Type 290 (article n° 6) complète doit être commandée.

Vanne de remplissage Type 290, double chasse

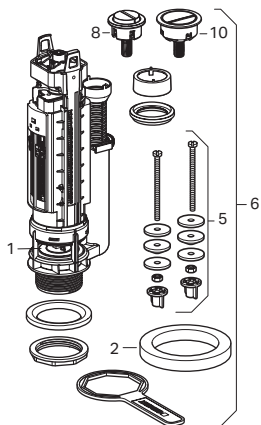

Vanne de remplissage Type 290, double chasse

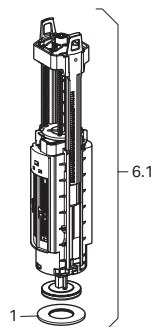

Vanne de remplissage Type 290, chasse simple

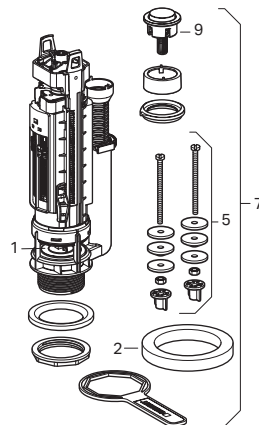

Vanne de remplissage Type 280, double chasse

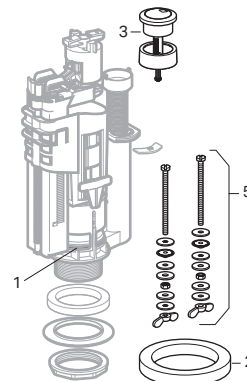

SYSTÈMES DE VIDANGE ET DE SIPHON D'EAU DE BAIGNOIRE

Pièces de rechange

Pièces de rechange et trousse (voir la page 27 pour les illustrations des articles)

Article	Description	N° de modèle	
1	Trousse d'entretien de débordement/drainage TurnControl	242.767.00.1	
2	Ensemble de raccord en T en laiton	—	
3	Ensemble de raccord en T en laiton Chicago Code	241.766.00.1	
4	Trousse d'entretien de débordement/drainage PushControl	242.768.00.1	
5	Trousse d'entretien de garnitures PushControl		
	Métal	Chrome poli	241.726.21.1
		Nickel brossé PVD ForeverShine™	241.726.ID.1
	Plastique	Chrome poli	241.725.21.1
6	Trousse d'entretien de remplisseuse de baignoire en cascade	242.769.00.1	
7	Trousse d'entretien de garnitures de remplisseuse de baignoire en cascade		
	Métal	Chrome poli	242.776.00.1
7.1	Trousse de formation de jet	—	
8	Brise-vide WATTS n° de modèle LF288AC	—	
9	Consultez le tableau Poignées en métal conventionnelles TurnControl ci-dessous		
10	Consultez le tableau Poignées en plastique conventionnelles TurnControl dans la colonne suivante		
11	Consultez le tableau Ensembles de pistons à droite		
12	Trousse d'entretien de poignée/piston TurnControl	242.777.00.1	

Poignées en métal TurnControl (voir la page 27 pour les illustrations des articles)

Finition	Article n° 9 Conventionnel N° de modèle
Chrome poli	240.702.21.1
Bronze huilé à revêtement dur	240.702.HM.1
Nickel poli PVD ForeverShine™	240.702.IB.1
Nickel brossé PVD ForeverShine™	240.702.ID.1

Poignées en plastique TurnControl (voir la page 27 pour les illustrations des articles)

Finition	Article n° 10 Conventionnel N° de modèle
Blanc alpin	241.628.11.1
Noir mat enduit	241.628.16.1
Chrome poli	241.628.21.1
Os	241.628.AA.1
Blanc	241.628.DY.1
Biscuit	241.628.FF.1

Ensembles de pistons (voir la page 27 pour les illustrations des articles)

Article	Description	N° de modèle	
11	Métal	Chrome poli	241.728.21.1
		Bronze huilé à revêtement dur	241.728.HM.1
		Nickel poli PVD ForeverShine™	241.728.IB.1
		Nickel brossé PVD ForeverShine™	241.728.ID.1
	Plastique	Blanc alpin	241.727.11.1
		Noir mat enduit	241.727.16.1
		Chrome poli	241.727.21.1
		Os	241.727.AA.1
		Blanc	241.727.DY.1
		Biscuit	241.727.FF.1

Remarque : Les finitions ForeverShine™ garantissent la qualité et l'apparence permanentes de votre système Geberit BWO. Geberit offre une garantie limitée à vie sur les produits ForeverShine™ installés dans des applications résidentielles.

SYSTÈMES DE VIDANGE ET DE SIPHON D'EAU DE BAINOIRE

Pièces de rechange

Plastique tubulaire

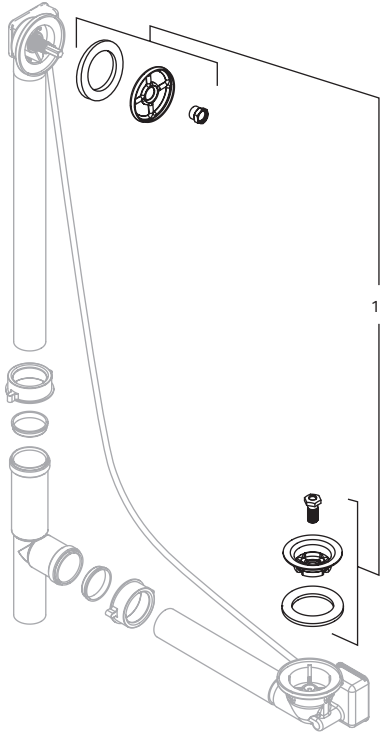

ABS/PVC

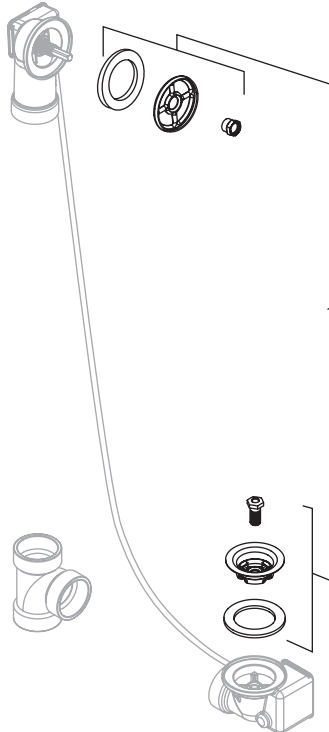

Laiton tubulaire

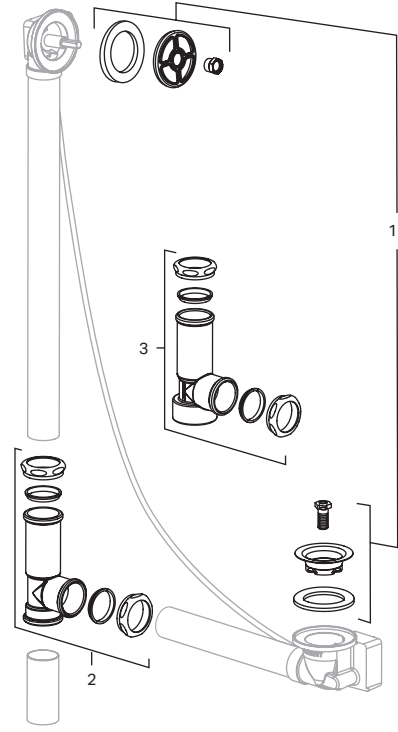

PushControl

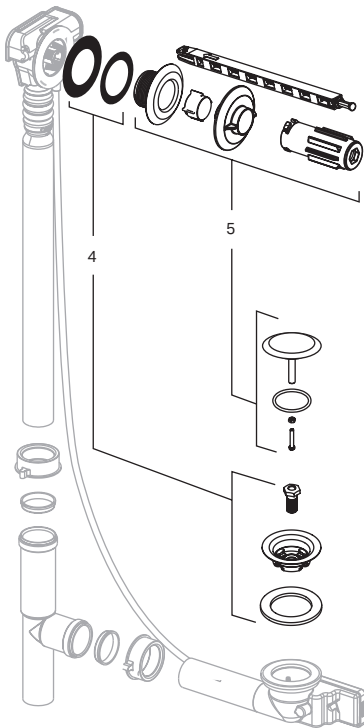

Remplisseuse de baignoire en cascade

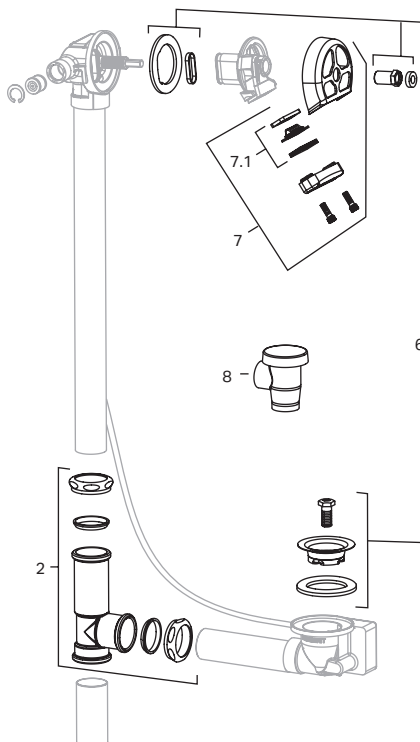

Pièces de poignées TurnControl

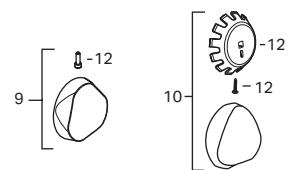

Pièces de pistons

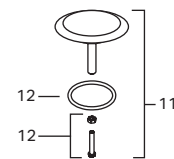

Trousse de pièces de rechange

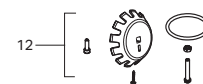

GARANTIE LIMITÉE – La Compagnie offre des garanties limitées pour certains de ses produits. Ces garanties limitées sont disponibles dans les catalogues de la Compagnie et sur son site Web à l'adresse geberitnorthamerica.com. **LA COMPAGNIE N'EST PAS RESPONSABLE ENVERS L'ACHETEUR, OU TOUTE PERSONNE AYANT UN DROIT SUR L'ACHETEUR, DE TOUTE AUTRE OBLIGATION OU RESPONSABILITÉ, Y COMPRIS, SANS TOUTEFOIS S'Y LIMITER, DES OBLIGATIONS OU DES RESPONSABILITÉS DÉCOULANT D'UNE RUPTURE DE CONTRAT OU DE GARANTIE, D'UNE NÉGLIGENCE OU D'UNE AUTRE FORME DE DÉLIT OU DE TOUTE THÉORIE DE STRICTE RESPONSABILITÉ, EN CE QUI CONCERNE LES PRODUITS OU LES ACTES OU OMISSIONS DE LA COMPAGNIE, OU AUTRE. LA COMPAGNIE ET L'ACHETEUR CONVIENNENT QUE LES GARANTIES EXPRESSES DÉCRITES CI-DESSUS SONT EXCLUSIVES ET REMPLACENT TOUTES LES AUTRES GARANTIES. TOUTES LES AUTRES GARANTIES EXPRESSES SONT EXCLUES. POUR LES PRODUITS COMMERCIAUX, TOUTES LES GARANTIES IMPLICITES EN VERTU DE LA LOI, Y COMPRIS, SANS TOUTEFOIS S'Y LIMITER, LES GARANTIES IMPLICITES DE QUALITÉ MARCHANDE ET D'ADÉQUATION À UN USAGE PARTICULIER, SONT EXCLUES. POUR LES PRODUITS DE CONSOMMATION, LES GARANTIES IMPLICITES EN VERTU DE LA LOI, Y COMPRIS CELLES RELATIVES À LA QUALITÉ MARCHANDE ET À L'ADÉQUATION À UN USAGE PARTICULIER, SONT EXPRESSÉMENT LIMITÉES À LA PÉRIODE DE LA GARANTIE LIMITÉE EXPRESSE POUR LE PRODUIT CONCERNÉ.** Certains États et provinces/territoires n'autorisent pas la limitation de la durée d'une garantie implicite. Par conséquent, la limitation susmentionnée peut ne pas s'appliquer à l'acheteur. EN AUCUN CAS LA COMPAGNIE NE SERA RESPONSABLE DES DOMMAGES ACCESSOIRES, CONSÉCUTIFS, INDIRECTS OU SPÉCIAUX. LA RESPONSABILITÉ GLOBALE DE LA COMPAGNIE À L'ÉGARD D'UN PRODUIT DÉFECTUEUX ET DU PRÉSENT CONTRAT EST LIMITÉE À UN MONTANT ÉGAL AUX SOMMES PAYÉES À LA COMPAGNIE POUR CE PRODUIT DÉFECTUEUX. Certains États et provinces/territoires n'autorisent pas l'exclusion ou la limitation des dommages accessoires ou consécutifs. Par conséquent, la limitation ou l'exclusion susmentionnée peut ne pas s'appliquer à l'acheteur. Veuillez consulter la déclaration de garantie limitée de la Compagnie pour plus d'information sur les limitations.

À QUI S'APPLIQUE CETTE GARANTIE? – La Compagnie offre la garantie limitée suivante à l'utilisateur initial seulement.

QUE COUVRE CETTE GARANTIE ET COMBIEN DE TEMPS DURE-T-ELLE? La présente garantie couvre les produits commerciaux suivants :

GARANTIE SUR LES PRODUITS DE VIDANGE ET DE TROP-PLEIN DE BAIGNOIRE – Les de vidange et de trop-plein de baignoire sont garantis contre les défauts de matériaux et de fabrication pendant toute la durée de vie des produits.

SYSTÈMES D'INSTALLATION GEBERIT – Les cadres, les réservoirs de chasse et les actionneurs pour les systèmes d'installation Geberit sont garantis contre les défauts de matériaux et de fabrication pendant toute la durée de vie des produits. Les vannes de remplissage et de chasse sont garantis contre les défauts de matériaux et de fabrication pendant 10 ans à compter de la date d'achat du produit. La Compagnie n'offre AUCUNE GARANTIE pour les batteries des produits. L'utilisation d'actionneurs (et de quincaillerie) tiers ou de vannes de remplissage et de chasse tiers annule toutes les garanties de réservoirs de chasse.

GARANTIE DE CINQ ANS SUR LES FINITIONS – RÉSIDENTIEL – Pour les produits utilisés dans des applications résidentielles, la finition du produit est garantie contre les défauts de fabrication pendant une période de cinq (5) ans à compter de la date d'achat du produit.

GARANTIE SUR LES FINITIONS FOREVERSHINE™ et LES REVÊTEMENTS DURS – RÉSIDENTIEL – Les finitions ForeverShine™ et les revêtements durs installés dans des applications résidentielles sont garantis contre la corrosion, le ternissement et la décoloration pendant toute la durée de vie du produit.

AUTRES GARANTIES – Tous les autres produits non couverts ci-dessus sont garantis contre les défauts matériels de fabrication pendant une période d'un (1) an à compter de la date d'achat du produit.

CE QUE CETTE GARANTIE NE COUVRE PAS – La Compagnie n'est pas responsable des frais de main-d'œuvre, de transport ou des frais consécutifs qui ne sont pas spécifiquement énoncés ci-dessus. Il n'y a **AUCUNE GARANTIE** en cas de dommage pendant le transport,

de négligence, d'abus, d'utilisation anormale, de mauvaise utilisation, d'accident, d'usure normale, de dommage dû à des éléments environnementaux ou naturels, de non-respect des instructions de la Compagnie, de réparation non autorisée, d'entretien ou de réparation mal effectué, d'installation ou d'entreposage inapproprié ou d'utilisation de produits nettoyants acides ou abrasifs. Pour que la présente garantie soit applicable l'acheteur doit conserver et fournir à la Compagnie les reçus indiquant la date d'achat des produits et les preuves d'un entretien adéquat. Toute description orale ou écrite des produits a pour seule but d'identifier les produits et ne doit pas être interprétée comme une garantie expresse. **LA COMPAGNIE N'EST PAS RESPONSABLE ENVERS L'ACHETEUR, OU TOUTE PERSONNE AYANT UN DROIT SUR L'ACHETEUR, DE TOUTE AUTRE OBLIGATION OU RESPONSABILITÉ, Y COMPRIS, SANS TOUTEFOIS S'Y LIMITER, DES OBLIGATIONS OU DES RESPONSABILITÉS DÉCOULANT D'UNE RUPTURE DE CONTRAT OU DE GARANTIE, D'UNE NÉGLIGENCE OU D'UNE AUTRE FORME DE DÉLIT OU DE TOUTE THÉORIE DE STRICTE RESPONSABILITÉ, EN CE QUI CONCERNE LES PRODUITS OU LES ACTES OU OMISSIONS DE LA COMPAGNIE, OU AUTRE. LA COMPAGNIE ET L'ACHETEUR CONVIENNENT QUE LES GARANTIES EXPRESSES DÉCRITES CI-DESSUS SONT EXCLUSIVES ET REMPLACENT TOUTES LES AUTRES GARANTIES. TOUTES LES AUTRES GARANTIES EXPRESSES SONT EXCLUES. POUR LES PRODUITS COMMERCIAUX, TOUTES LES GARANTIES IMPLICITES EN VERTU DE LA LOI, Y COMPRIS, SANS TOUTEFOIS S'Y LIMITER, LES GARANTIES IMPLICITES DE QUALITÉ MARCHANDE ET D'ADÉQUATION À UN USAGE PARTICULIER, SONT EXCLUES. POUR LES PRODUITS DE CONSOMMATION, LES GARANTIES IMPLICITES EN VERTU DE LA LOI, Y COMPRIS CELLES RELATIVES À LA QUALITÉ MARCHANDE ET À L'ADÉQUATION À UN USAGE PARTICULIER, SONT EXPRESSÉMENT LIMITÉES À LA PÉRIODE DE LA GARANTIE LIMITÉE EXPRESSE SUSMENTIONNÉE POUR LE PRODUIT CONCERNÉ.** Certains États et provinces/territoires n'autorisent pas la limitation de la durée d'une garantie implicite. Par conséquent, la limitation susmentionnée peut ne pas s'appliquer à vous. Toute assistance fournie ou obtenue par la Compagnie à l'acheteur en dehors des conditions, limitations ou exclusions de la présente garantie ne constitue pas une renonciation aux conditions, limitations ou exclusions de la présente garantie limitée, et cette assistance ne prolonge pas ou ne relance pas la garantie. La Compagnie ne remboursera pas à l'acheteur les dépenses encourues pour réparer, corriger ou remplacer les produits défectueux, à l'exception des dépenses encourues avec l'autorisation écrite préalable de la Compagnie.

COMMENT OBTENIR DU SERVICE – Pour les détails complets sur la garantie, ou pour faire une demande de réclamation au titre de la garantie ou de service de garantie, communiquez avec votre représentant Geberit ou Geberit, Service à la clientèle, 2100 S. Clearwater Drive, Des Plaines, Illinois 60018 ou en appelant au 847-803-5000. En tant qu'obligation unique et exclusive de la Compagnie au titre de la présente garantie (et recours unique et exclusif de l'acheteur), sur notification écrite rapide d'un manquement de la part de l'acheteur pendant la période de garantie, la Compagnie remplacera ou réparera le produit défectueux ou remboursera le prix d'achat de gros, à sa discrétion, si une inspection par la Compagnie révèle des défauts de matériaux ou de main-d'œuvre couverts par la présente garantie. Ces dispositions de la garantie ne couvrent pas la batterie livrée avec les produits électroniques.

LIMITATIONS DES DOMMAGES – EN AUCUN CAS LA COMPAGNIE NE SERA RESPONSABLE DES DOMMAGES ACCESSOIRES, CONSÉCUTIFS, INDIRECTS OU SPÉCIAUX. SANS LIMITER LA PORTÉE DE CE QUI PRÉCÈDE, LA COMPAGNIE N'EST PAS RESPONSABLE DES DOMMAGES QU'UN APPAREIL PALM, UN LOGICIEL OU UN ÉQUIPEMENT CONNEXE EST PRÉTENDU CAUSER À UN SYSTÈME OU AUTRE. LA RESPONSABILITÉ GLOBALE DE LA COMPAGNIE À L'ÉGARD D'UN PRODUIT DÉFECTUEUX ET DU PRÉSENT CONTRAT EST LIMITÉE À UN MONTANT ÉGAL AUX SOMMES PAYÉES À LA COMPAGNIE POUR CE PRODUIT DÉFECTUEUX.

Certains États et provinces/territoires n'autorisent pas l'exclusion ou la limitation des dommages accessoires ou consécutifs. Par conséquent, la limitation ou l'exclusion susmentionnée peut ne pas s'appliquer à vous.

COMMENT LA LOI NATIONALE S'APPLIQUE-T-ELLE? – La présente garantie vous confère des droits légaux spécifiques et vous pouvez également avoir d'autres droits qui varient d'une compétence à l'autre.

Des restrictions s'appliquent

Geberit

2100 S. Clearwater Drive
Des Plaines, Illinois 60018
États-Unis

Tél. 800 566-2100
Télé. 847 849-1845

www.geberitnorthamerica.com

Geberit North America fait partie du Groupe Geberit, un chef de file sur le marché européen et un fournisseur mondial de technologie sanitaire. Situé à Des Plaines, dans l'Illinois, Geberit North America offre des systèmes de réservoir et support encastrables pour les toilettes et les appareils sanitaires muraux et au sol. Les systèmes Geberit améliorent l'aspect de n'importe quelle salle de bains en dissimulant l'inesthétique réservoir de toilette. Le remplacement d'un réservoir standard par le système Geberit crée plus d'espace utile, améliore l'hygiène et facilite l'accès. La vanne unique à double chasse permet d'économiser l'eau et ne nécessite pratiquement pas d'entretien. Geberit offre également l'élimination commandée par câble des eaux usées et des trop-pleins de baignoire dans une variété de finitions. Les pièces mécaniques essentielles ne sont pas en contact avec l'eau, ce qui garantit un fonctionnement sans problème pendant des années.

Pour plus d'informations, communiquez avec votre représentant commercial Geberit au 800 566-2100 ou visitez le site geberit.northamerica.com

